

30 И-16 тип 28, пилот - командир 69-го ИАП (позже 9-го ГИАП) ВВС РККА, майор Шестаков, Одесса, август - сентябрь 1941г. Шестаков одержал 29 личных и 45 групповых побед, из них 8 в Испании. Удостоен звания Героя Советского Союза, погиб 13.03.1944 г. у села Давыдовцы Хмельницкой области. В последнем бою сбил 3 Ju-87, при взрыве последнего, его истребитель был разрушен взрывной волной. Самолет окрашен по стандарту первой половины 30-х: верхние поверхности - защитно-зеленый лак Allz, нижние поверхности - серо-голубой лак Allg. ОЗ нанесены в 6-ти позициях: по бортам фюзеляжа, на нижних и верхних поверхностях крыльев. Стяжная лента капота - полированная сталь.

I-16 type 28, pilot - commander of 69-th FAR major Shestakov, Odessa, August - September 1941. Shestakov had 29 personal and 45 group victories (8 in Spain). He was nominated to the "The Hero of Soviet Union" and was killed 13.03.1944 near Davidkovo village Khmelnytsky region. In last battle, he shot down three Ju-87, then explosive wave destroyed his fighter and the parachute did not released because of small height. Aircraft is painted according to standard for the first part of 1930s scheme: all upper surfaces is Satin Khaki-Green (Allz), bottom surfaces - Satin Light Blue-Grey (Allg). The insignia is in six positions: on the sides of fuselage, also on upper and bottom surfaces of wings. Band over all engine cowling - Polished Steel.

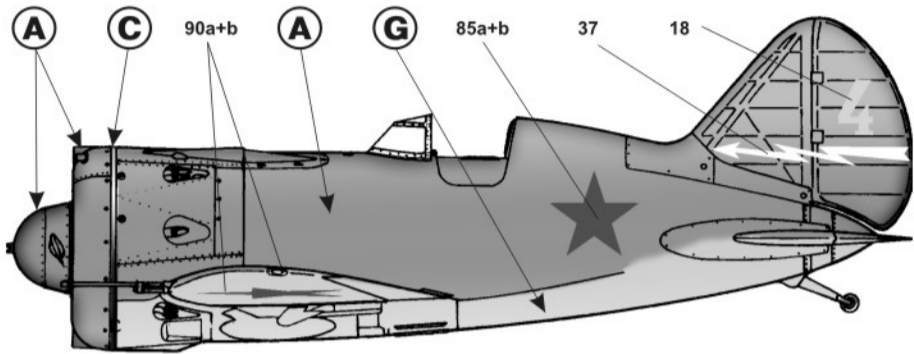

32 И-16 тип 28, принадлежащий неустановленному ИАП ВВС РККА из состава 45-ой Смешанной Авиационной Дивизии, Южный фронт, июль 1941 года. Данный самолет был захвачен наступающими частями вермахта на аэродроме в районе Одессы. Самолет окрашен по стандарту первой половины 30-х: верхние поверхности - защитно-зеленый лак Allz, нижние поверхности - серо-голубой лак Allg. ОЗ нанесены в 6-ти позициях: по бортам фюзеляжа, на нижних и верхних поверхностях крыльев. Стяжная лента капота - полированная сталь.

I-16 type 28, belonged to unknown Fighter Regiment of the USSR Air Force from 45-th Mixed Aviation Division, South Front, July 1941. This aircraft was captured by German Army (Wehrmacht) on airfield near Odessa. Aircraft is painted according to standard for the first part of 1930s scheme: all upper surfaces is Satin Khaki-Green (Allz), bottom surfaces - Satin Light Blue-Grey (Allg). The insignia is in six positions: on the sides of fuselage, also on upper and bottom surfaces of wings. Band over all engine cowling - Polished Steel.

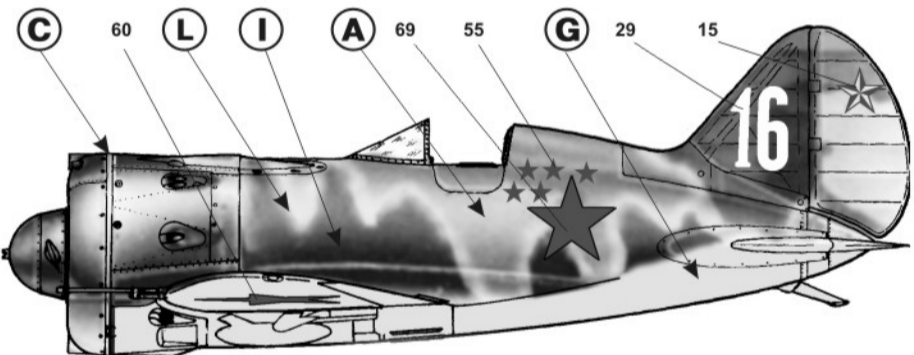

34 И-16 тип 27, из состава 975-го ИАП ВВС РККА, Кубань, июнь 1943 года. Предположительно на этом самолете поочередно летали пилоты А. С. Шишов, А. В. Маньчин и А. Г. Сомкин. Самолет оснащен ветровым козырьком от передней кабины УТИ-4. Изначально самолет был окрашен по стандарту первой половины 30-х: верхние поверхности - защитно-зеленый лак Allz, нижние поверхности - серо-голубой лак Allg, но окраска верхних поверхностей сильно изношена и местами подкрашена пятнами двух цветов (вероятно зеленым АМТ-4 с обводкой серо-коричневым цветом АМТ-1). ОЗ нанесены в 4-х позициях: по бортам фюзеляжа, и на нижних поверхностях крыльев. Стяжная лента капота - полированная сталь.

I-16 type 27, belonged to the 975-th FAR of the USSR AF, Kuban region, June 1943. Presumably the pilots A. S. Shishov, A. V. Manychkin, A. G. Somkin were flying on this aircraft in turn. The aircraft is equipped with wind cap from front cabin of UTI-4. Initially aircraft was painted according to early 30s scheme: all upper surfaces is Satin Khaki-Green (Allz), bottom surfaces - Satin Light Blue-Grey (Allg). The painting on top surfaces is strongly worn out and refreshed with spots of two lighter colours, presumably it was Flat Dark Green AMT-4 spots with Flat Grey-Brown AMT-1 dented outline border. The insignia is in four positions: on the sides of fuselage and on bottom surfaces of wings. Band over all engine cowling - Polished Steel.

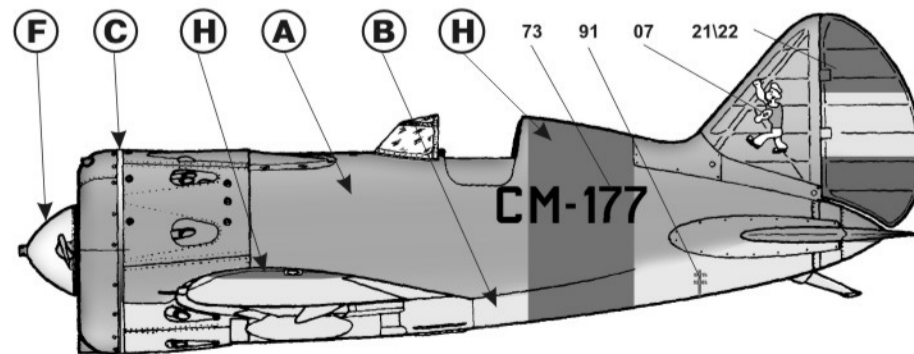

36 И-16 тип 10, из состава 4-й Авиационной Эскадрильи ВВС Республики Испании, аэродром Лос-Монхос, 1938 г. Самолет окрашен по стандарту ВВС РККА 1937 года: верхние поверхности - защитно-зеленый лак Allz, нижние поверхности - серо-серебристый лак All. ОЗ нанесены по стандарту ВВС Республики Испании аналогично (65): красные (Satin Red) полосы на законцовках крыльев на верхних и нижних поверхностях крыльев и на фюзеляже, триколор Республики Испании на руле поворота. Стяжная лента капота - полированная сталь. Кок винта окрашен в белый (Satin White) цвет.

I-16 type 10, belonged to the 4-th Aviation Squadron of Spanish Republic Air Force, Los-Monkhos airfield, 1938. The aircraft is painted according to the USSR Air Force standard of 1937: upper surfaces are Satin Khaki-Green (lacquer Allz), bottom surfaces Satin Grey-Silver (lacquer All). Band over all engine cowling - Polished Steel. The insignia is placed similar to (65) - according Spanish Republic Air Forces standard: Satin Red stripes on the ends of wings on upper and bottom surfaces wings and fuselage, Republic tricolor on the rudder. Spinner painted in Satin White.

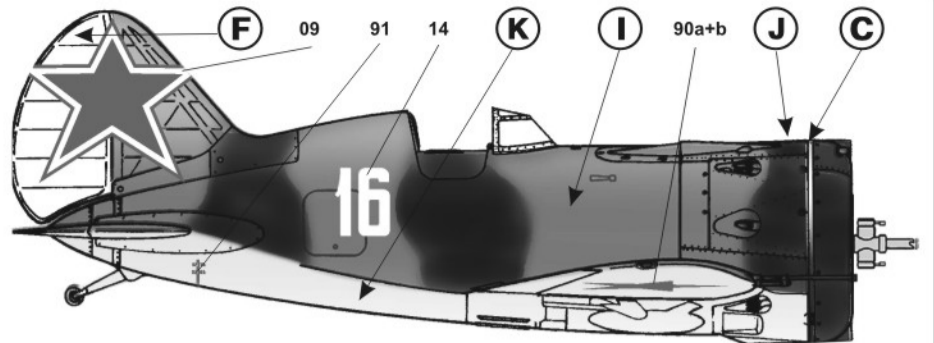

31 И-16 тип 28, пилот - лейтенант Ломакин, из состава 21-го ИАП Авиации КБФ ВМФ СССР, Ленинградский фронт, июль 1941 г. Самолет окрашен по стандарту 1941 года: верхние поверхности - зеленый аэролак АМТ-4 с камуфляжными пятнами черного аэролака АМТ-6. Нижние поверхности самолета окрашены в голубой цвет АМТ-7, руль направления в белый (Flat White) цвет. ОЗ нанесены в 4-х позициях: на киле и на нижних поверхностях крыльев. Стяжная лента капота - полированная сталь. Кок винта демонтирован. Расположение камуфляжных пятен на самолете достоверно не установлено, приведенный вид - послевоенная окраска самолета в музее обороны Ленинграда.

I-16 type 28, pilot - lieutenant Lomakin, belonged to the 21-th Fighter Aviation Regiment of the USSR NAVY Baltic Fleet Aviation, Leningrad front, July 1941. The aircraft painted according standard of 1941: upper surfaces are Flat Dark Green (lacquer AMT-4) with Flat Black (lacquer AMT-6) spots. Form of camouflage pattern are nonconforming, shown in this scheme - postwar painting of this aircraft in Leningrad defence museum. Bottom surfaces - Flat Light Blue (lacquer AMT-7), rudder is Flat White. The insignia is in four positions: on the sides of fuselage and on bottom surfaces of wings. Band over all engine cowling - Polished Steel. Spinner was demounted.

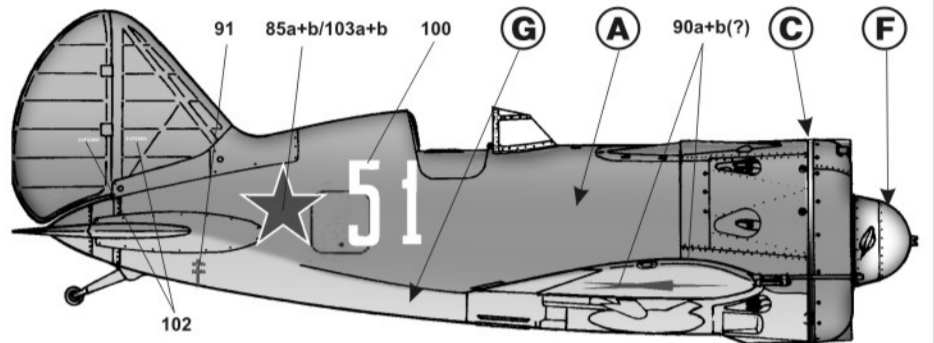

33 И-16 тип 28, заводской номер 2821з95, из состава 72-го САП Авиации СФ ВМФ СССР. На этом самолете в период с 10 июля по 18 октября 1941г. Дважды Герой Советского Союза Б. Ф. Сафонов совершил 109 боевых вылетов и одержал 13 воздушных побед. Позже истребитель был передан в 78-й ИАП, оттуда в 27-й ИАП. 24 января 1943 самолет был разбит при вынужденной посадке. С 1946 года находится в Центральном Военно-Морском Музее (Санкт-Петербург). Самолет окрашен по стандарту первой половины 30-х: верхние поверхности - защитно-зеленый лак Allz, нижние поверхности - серо-голубой лак Allg. ОЗ нанесены в 6-ти позициях: по бортам фюзеляжа, на верхних и на нижних поверхностях крыльев. Стяжная лента капота - полированная сталь. В ходе ремонта в 1942-м году ОЗ на верхних поверхностях крыльев были закрасены, у ОЗ на фюзеляже добавлена тонкая белая обводка.

I-16 type 28, serial number is 2821z95, belonged to the 79-th MAR of the USSR NAVY North Fleet Aviation. Twice Hero of the Soviet Union Boris Safonov made 109 flights and gained 13 victories on this aircraft from 10 July to 18 October 1941. Then the fighter was transferred to the 78-th FAR, then to the 27-th FAR. 24 January 1943 aircraft crashed at forced landing because of engine failure. From 1946, it is in the Central Naval Museum (Saint-Petersburg). Aircraft is painted according to standard for the first part of 1930s scheme: all upper surfaces is Satin Khaki-Green (Allz), bottom surfaces - Satin Light Blue-Grey (Allg). The insignia is in six positions: on the sides of fuselage, also on upper and bottom surfaces of wings. Band over all engine cowling - Polished Steel. In 1942 during repair red stars on upper surfaces was painted over, to the fuselage insignia were added white outline.

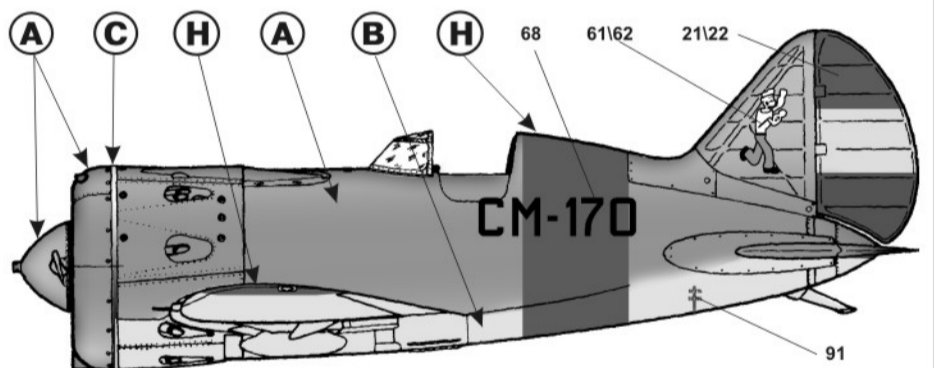

35 И-16 тип 10, пилот - Педро Руэда, из состава 4-ой Авиационной Эскадрильи ВВС Республики Испании, предположительно начало 1938 года. Самолет окрашен по стандарту ВВС РККА 1937 года: верхние поверхности - защитно-зеленый лак Allz, нижние поверхности - серо-серебристый лак All. ОЗ нанесены по стандарту ВВС Республики Испании - красные (Satin Red) полосы на законцовках крыльев на верхних и нижних поверхностях крыльев и на фюзеляже, триколор Республики Испании на руле поворота. Стяжная лента капота - полированная сталь.

I-16 type 10, pilot - Pedro Rueda, belonged to the 4-th Aviation Squadron of the Spanish Republic Air Force, presumably the beginning of 1938. The aircraft is painted according to the USSR Air Force standard of 1937: upper surfaces are Satin Khaki-Green (lacquer Allz), bottom surfaces Satin Grey-Silver (lacquer All). Band over all engine cowling - Polished Steel. The insignia - according Spanish Republic Air Force standard: Satin Red stripes on the ends of wings on upper and bottom surfaces wings and fuselage, Republic tricolor on the rudder.

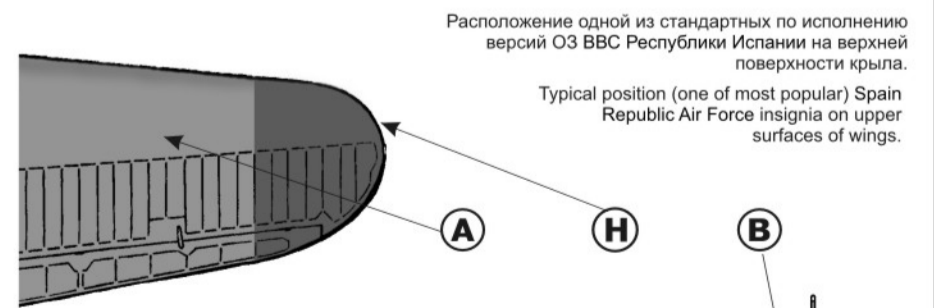

Расположение одной из стандартных по исполнению версий ОЗ ВВС Республики Испании на верхней поверхности крыла.

Typical position (one of most popular) Spain Republic Air Force insignia on upper surfaces of wings.

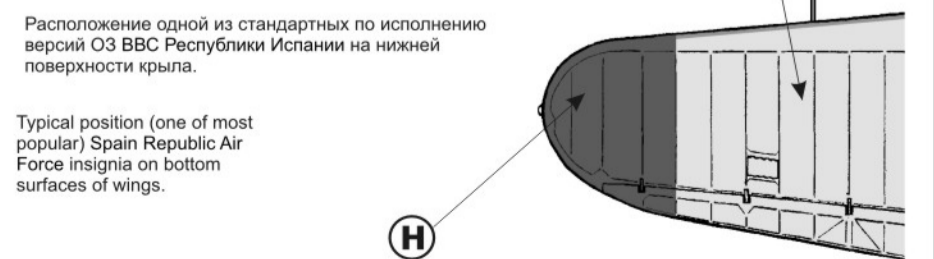

Расположение одной из стандартных по исполнению версий ОЗ ВВС Республики Испании на нижней поверхности крыла.

Typical position (one of most popular) Spain Republic Air Force insignia on bottom surfaces of wings.

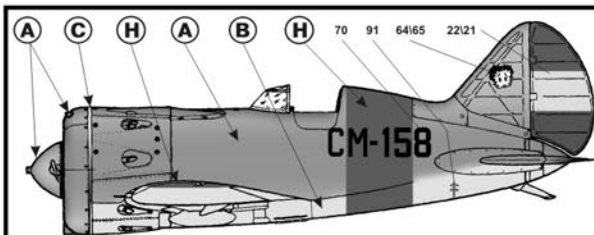

37 И-16 тип 10, из состава 1-й Авиационной Эскадрильи ВВС Республики Испания, аэродром Лиря, апрель 1938 г. Самолет окрашен по стандарту ВВС РККА 1937 года: верхние поверхности - защитно-зеленый лак Аллз, нижние поверхности - серо-серебристый лак Алл. ОЗ нанесены по стандарту ВВС Республики Испания аналогично (35); красные (Satin Red) полосы на законцовках крыльев на верхних и нижних поверхностях крыльев и на фюзеляже, триколор Республики Испания на руле поворота. Стяжная лента капота - полированная сталь.

I-16 type 10, belonged to the 1-st Aviation Squadron of Spanish Republic Air Force, Liria airfield, 1938. The aircraft is painted according to the USSR Air Force standard of 1937: upper surfaces are Satin Khaki-Green (lacquer Allz), bottom surfaces Satin Grey-Silver (lacquer All). Band over all engine cowling - Polished Steel. The insignia is placed similar to (35) - according Spanish Republic Air Force standard: Satin Red stripes on the ends of wings on upper and bottom surfaces wings and fuselage, Republic tricolor on the rudder.

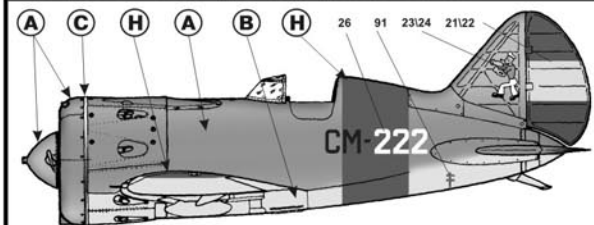

39 И-16 тип 10, пилот - Сабиньо Кортизо Бертоло, одержавший 8 побед, из состава 4-ой АЭ ВВС Республики Испания, зима 1938-39 г. Самолет был сбит над морем недалеко от Барселоны 5-го января 1939 г., летчик погиб. Самолет окрашен по стандарту ВВС РККА 1937 года: верхние поверхности - защитно-зеленый лак Аллз, нижние поверхности - серо-серебристый лак Алл. ОЗ нанесены по стандарту ВВС Республики Испания аналогично (35); красные (Satin Red) полосы на законцовках крыльев на верхних и нижних поверхностях крыльев и на фюзеляже, триколор Республики Испания на руле поворота. Стяжная лента капота - полированная сталь.

I-16 type 10, pilot - Sabino Kortizo Bertolo, who won 8 victories, belonged to the 4-th Aviation Squadron of the Spanish Republic Air Force, winter 1938-39. 5 January 1939 the pilot was killed, when the plane was shot down above the sea near Barcelona. Aircraft is painted according to the USSR Air Force standard of 1937: upper surfaces are Satin Khaki-Green (lacquer Allz), bottom surfaces Satin Grey-Silver (lacquer All). Band over all engine cowling - Polished Steel. The insignia was placed similar to (35) - according Spanish Republic Air Force standard: Satin Red stripes on the tips of wings on upper and bottom surfaces wings and fuselage, Republic tricolor on the rudder.

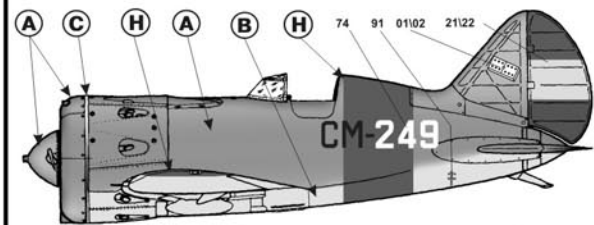

41 И-16 тип 10, пилот - Хосе Мария Браво (Jose Maria Bravo), заместитель командира 21-й Авиационной группы ВВС Республики Испания, аэродром Барселона, ноябрь 1938 г. На этом самолете периодически летал мексиканский интернационалист Торан Франсис Тарасон. Самолет окрашен по стандарту ВВС РККА 1937 года: верхние поверхности - защитно-зеленый лак Аллз, нижние поверхности - серо-серебристый лак Алл. ОЗ нанесены по стандарту ВВС Республики Испания аналогично (35); красные (Satin Red) полосы на законцовках крыльев на верхних и нижних поверхностях крыльев и на фюзеляже, триколор Республики Испания на руле поворота. Стяжная лента капота - полированная сталь.

I-16 type 10, pilot - Jose Maria Bravo, deputy commander of 21-st Aviation Group of the Spanish Republic Air Force, Barcelona airfield, November 1938. Mexican pilot-internationalist Toran Francisco Tarasona was occasionally flying on this plane. Aircraft is painted according to the USSR Air Force standard of 1937: upper surfaces are Satin Khaki-Green (lacquer Allz), bottom surfaces Satin Grey-Silver (lacquer All). Band over all engine cowling - Polished Steel. The insignia is placed similar to (35) - according Spanish Republic Air Force standard: Satin Red stripes on the tips of wings on upper and bottom surfaces wings and fuselage, Republic tricolor on the rudder.

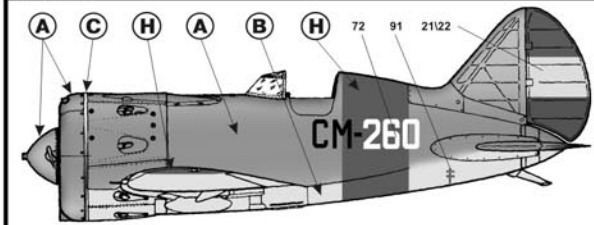

43 И-16 тип 10, пилот - Антонио Ариас из состава 4-й АЭ ВВС Республики Испания, аэродром Вильямаес в предместье Теруэля, январь - февраль 1938 года. После падения Испанской республики, в апреле 1939 г. Ариас иммигрировал в СССР и принял участие в ВОВ в составе 964-го ИАП ПВО ВВС РККА, за годы войны одержал он еще 9 побед, доведя общей боевой счет до 24-х побед. Самолет окрашен по стандарту ВВС РККА 1937 года: верхние поверхности - защитно-зеленый лак Аллз, нижние поверхности - серо-серебристый лак Алл. ОЗ нанесены по стандарту ВВС Республики Испания аналогично (65); красные (Satin Red) полосы на законцовках крыльев на верхних и нижних поверхностях крыльев и на фюзеляже, триколор Республики Испания на руле поворота. Стяжная лента капота - полированная сталь.

I-16 type 10, pilot - Antonio Arias, belonged to the 4-th AS of the Spanish Republic Air Force, Villamaes airfield, in the suburb of Teruel, January-February 1938. After Spain Republic downfall in April 1939 Arias immigrated to the USSR, where he participated in Great Patriotic War in 964-th Fighter Air Regiment of Air Defence of USSR Air Force. During the war, he also gained 9 victories. Altogether, he gained 24 victories. Aircraft is painted according to the USSR Air Force standard of 1937: upper surfaces are Satin Khaki-Green (lacquer Allz), bottom surfaces Satin Grey-Silver (lacquer All). Band over all engine cowling - Polished Steel. The insignia is placed similar to (35) - according Spanish Republic Air Force standard: Satin Red stripes on the ends of wings on upper and bottom surfaces wings and fuselage, Republic tricolor on the rudder.

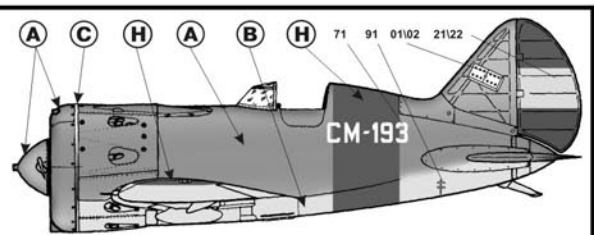

38 И-16 тип 10, пилот мексиканский интернационалист Торан Франсис Тарасон, командир 3-ей Авиационной эскадрильи 11-го Эскадрона ВВС Республики Испания, аэродром Виллахуа, февраль 1939 года. Самолет окрашен по стандарту ВВС РККА 1937 года: верхние поверхности - защитно-зеленый лак Аллз, нижние поверхности - серо-серебристый лак Алл. ОЗ нанесены по стандарту ВВС Республики Испания аналогично (35); красные (Satin Red) полосы на законцовках крыльев на верхних и нижних поверхностях крыльев и на фюзеляже, триколор Республики Испания на руле поворота. Стяжная лента капота - полированная сталь.

I-16 type 10, pilot - Mexican internationalist Toran Francisco Tarasona, commander of 3-d Aviation Squadron, from 11-th Wing of Spanish Republic Air Force, Villahuaja airfield, February 1939. The aircraft is painted according to the USSR Air Force standard of 1937: upper surfaces are Satin Khaki-Green (lacquer Allz), bottom surfaces Satin Grey-Silver (lacquer All). Band over all engine cowling - Polished Steel. The insignia is placed similar to (35) - according Spanish Republic Air Force standard: Satin Red stripes on the ends of wings on upper and bottom surfaces wings and fuselage, Republic tricolor on the rudder.

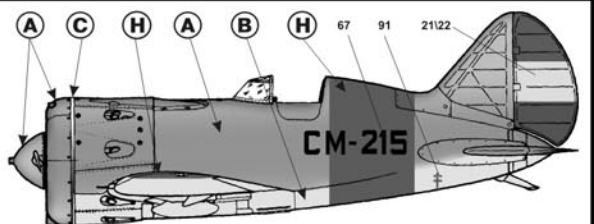

40 И-16 тип 10, пилот - командир 5-й АЭ ВВС Республики Испания Сергей Грицевец, лето 1938 г. В ходе боев в Испании Грицевец в ходе 88 боевых вылетов провел 42 воздушных боя и одержал 17 подтвержденных побед и 30 (23 личных + 7 групповых) неподтвержденных. После возвращения из Испании участвовал в боях над Халхин-Голом где одержал еще 11 подтвержденных побед. Дважды удостоен звания Героя Советского Союза, погиб 16.09.1939 г. во время учений РККА на аэродроме Болбасово. Витебская область, при столкновении 2-х самолетов на аэродроме. Окраска аналогично (35).

I-16 type 10, pilot - commander of 5-th Aviation Squadron of the Spanish Republic Air Force Sergey Griyevets, later twice nominant to the Hero of the Soviet Union, summer 1938. Griyevets accomplished 88 flights and 42 air battles, won 7 confirmed victories and 30 unconfirmed (23 personal and 7 group) victories. After returning from Spain, he participated in the battles above Khalhin Gol and won more 11 supported victories. Griyevets was killed 16.09.1939 during Red Army exercise on Bolbasovo airfield, near Vitebsk town, when two planes collided on the airfield. Aircraft painting scheme full similar to (35).

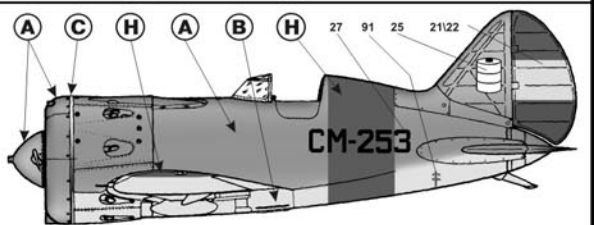

42 И-16 тип 10, пилот - Антонио Гарсиа Кано (Antonio Garcia Cano), заместитель командира 6-й АЭ ВВС Республики Испания. Осенью 1938 самолет был поврежден в воздушном бою, пилот, несмотря на ранения смог посадить его на аэродром, самолет восстановлению не подлежал и был разобран на запчасти. Самолет окрашен по стандарту ВВС РККА 1937 года: верхние поверхности - защитно-зеленый лак Аллз, нижние поверхности - серо-серебристый лак Алл. ОЗ нанесены по стандарту ВВС Республики Испания аналогично (35); красные (Satin Red) полосы на законцовках крыльев на верхних и нижних поверхностях крыльев и на фюзеляже, триколор на руле поворота. Стяжная лента капота - полированная сталь.

I-16 type 10, pilot - Antonio Garcia Cano, deputy commander of 6-th AS of the Spanish Republic Air Force. In autumn 1938, the plane was severely damaged in the air battle. In spite of wound, the pilot managed to bring the plane on the airfield, but the plane was out of repair and knocked down. Aircraft is painted according to the USSR Air Force standard of 1937: upper surfaces are Satin Khaki-Green (lacquer Allz), bottom surfaces Satin Grey-Silver (lacquer All). Band over all engine cowling - Polished Steel. The insignia is placed similar to (35) - according Spanish Republic Air Force standard: Satin Red stripes on the ends of wings on upper and bottom surfaces wings and fuselage, tricolor on the rudder.

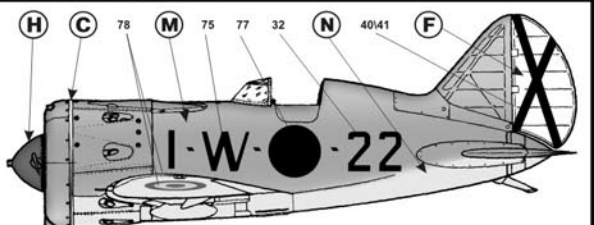

44 И-16 тип 10, из состава 26-й Авиационной группы ВВС Испании, 1944 - 45 гг. Как и многие самолеты бывших ВВС Республики Испания самолет подвергся перекраске, но, к сожалению, полных данных о новой окраске данного самолета нет - по одним источникам верхние поверхности окрашены в темно-зеленый (Satin Dark Green) цвет, нижние поверхности в светло голубой (Satin Light Blue) цвет. По другим источникам самолет был целиком окрашен в темно-зеленый (Satin Dark Green) цвет. Как винта красные (Satin Red), руль окрашен в белый (Satin White) цвет. Стяжная лента капота - полированная сталь.

I-16 type 10, belonged to the 26-th Aviation Group of the Spain Air Force, 1944 - 45. As many ex-Republic Air Force aircraft this I-16 was repainted, but there is no reliable authentic information about painting scheme of the aircraft, according one sources upper surfaces of aircraft painted in Satin Dark Green, bottom surfaces painted in Satin Light Blue; according other sources aircraft was painted overall Satin Dark Green. Spinner is Satin Red, rudder painted in Satin White. Spain Air Force insignia placed on upper and bottom surfaces of wings, on fuselage were saved Franko Air Force insignia. Band over all engine cowling - Polished Steel.

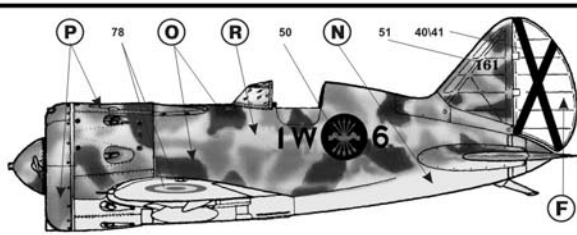

45 И-16 тип 10, из состава 28-го Крыла из Авиационной Группы 1-W ВВС Испании, авиационное училище в Мороне, провинция Севилья, 1940 - 41 гг. Как и многие самолеты из состава бывших ВВС Республики Испании, данный самолет был перекрашен - верхние поверхности окрашены в песочный (Satin Sand) цвет с небольшими камуфляжными пятнами зеленого (Satin Khaki Green) и коричневого (Satin Light Earth) цветов. Интересной особенностью является воздушный винт самолета, покрашенный камуфляжной окраской. Нижние поверхности окрашены в светлый голубой (Satin Light Blue) цвет. Руль окрашен в Белый (Satin White) цвет. Стяжная лента капота закрашена в цвет прилегающих поверхностей самолета.

I-16 type 10, belonged to the Grupo 28 de Caza 1W of the Spain Air Force, Aviation school in Morona, the province of Seville, 1940-41. As many ex-Republic Air Force aircraft this I-16 was repainted, upper surfaces are Satin Sand with Satin Khaki Green and Satin Light Earth small-size camouflage spots, spine and blades painted in camouflage too. Bottom surfaces of aircraft are Satin Light Blue. Rudder painted in Satin White. Band over all engine cowling painted in colours of near placed surfaces of the aircraft.

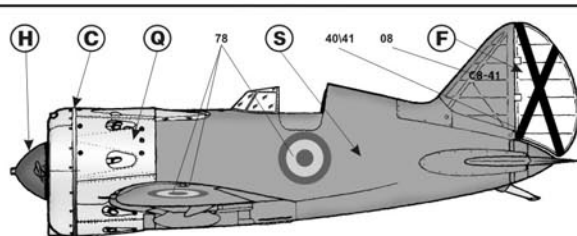
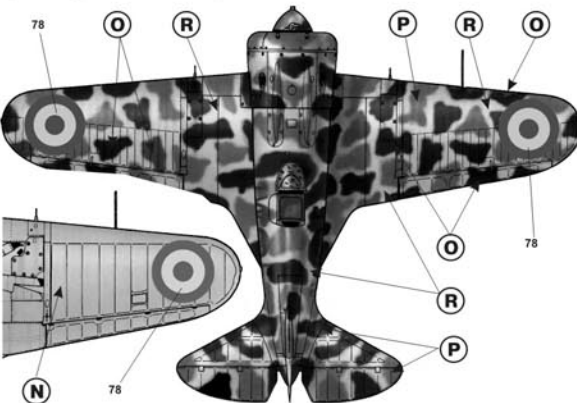

48 И-16 тип 10, из состава неуставленной Авиационной Группы, авиационное училище ВВС Испании в Мороне, провинция Севилья, 1949 г. Самолет прошел модернизацию в середине 40-х годов, установлен козырек кабины из плоских деталей и повышенный гаргрот с установленной в нем противокатажной рамой. Самолет целиком окрашен в темно-зеленый (Satin Dark Green). Капот и обтекатели синхронных пулеметов окрашены светло-серым (Satin Light Grey) цветом. Кока винта окрашен в красный (Satin Red) цвет. Руль окрашен в Белый (Satin White) цвет. Стяжная лента капота - полированная сталь.

I-16 type 10, belonged to the unknown Aviation Group of Spanish AF, aviation school in Morona, 1949. During late 40s aircraft was upgraded - mounted new canopy with flat parts and big spine with installed anti nose-over frame. Aircraft painted overall in Satin Dark Green. Engine cowling and upper gun machine fairs are Satin Light Grey. Rudder are Satin White, spine are Satin Red. Band over all engine cowling - Polished Steel.

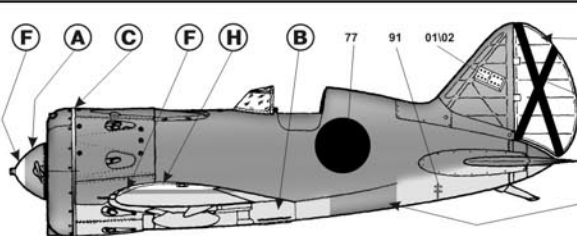

49 И-16 тип 10, тот-же самолет, что и (38) из состава Авиационной Группы 2-G-3 ВВС Сил Франко, 1939 г. Самолет был захвачен армией Франко во время наступления в феврале 1939-го года, ранее самолет пилотировал командир 3-ей Авиационной Эскадрильи 11-го эскадрона ВВС Республики Испании Т.Ф. Таразон. Целиком самолет не перекрашивался, но опознавательные знаки ВВС Республики Испании и регистрационный номер на верхних поверхностях были закрашены темно-зеленой краской сверху по цвету с основным для верхних поверхностей защитно-зеленым лаком Allz. Передняя треть кока винта, законцовки крыльев на нижних и верхних поверхностях и руль направления окрашены в Белый (Satin White) цвет. На нижней поверхности крыльев частично и на нижней поверхности фюзеляжа полностью сохранены красные (Satin Red) полосы - остатки ОЗ ВВС Республики Испании.

I-16 type 10, same aircraft as (76), belonged to the 2-G-3 Aviation Group of the Franco Air Force, 1939. Initially this aircraft piloted by T. F. Tarazon, commander of 3rd Aviation Squadron of the Spanish Republic Air Force, but during February 1939 it was captured by Franco forces. Aircraft was not repainted in full scale, but on upper surfaces were painted over by similar to Satin Khaki Green (lacquer Allz) colour Republic AF insignia and registration number. The front third of spinner, rudder and upper and bottom surfaces of wings ends were painted in Satin White. On bottom surfaces of wings and fuselage saved part of Satin Red stripes (Republic AF insignia). Band over all engine cowling - Polished Steel.

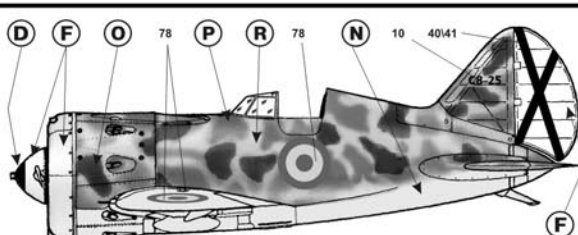

46 И-16 тип 10, из состава неуставленной Авиационной Группы, авиационное училище ВВС Испании в Мороне, провинция Севилья, 1952 г. Самолет прошел модернизацию в середине 40-х годов, установлен козырек кабины из плоских деталей и повышенный гаргрот с установленной в нем противокатажной рамой. Верхние поверхности окрашены в песочный (Satin Sand) цвет с небольшими камуфляжными пятнами зеленого (Satin Khaki Green) и коричневого (Satin Light Earth) цветов. Нижние поверхности окрашены в светлый голубой (Satin Light Blue) цвет. Любная часть капота стяжная лента и кок винта окрашены белой (Satin White) краской. Передняя треть кока винта черная (Satin Black).

I-16 type 10, belonged to the unknown Aviation Group of Spanish AF, aviation school in Morona, 1952. During late 40s aircraft was upgraded - mounted new canopy with flat parts and big spine with installed anti nose-over frame. Upper surfaces painted in Satin Sand with Satin Khaki Green and Satin Light Earth small-size camouflage spots, spine and blades painted in camouflage too. Bottom surfaces of aircraft are Satin Light Blue. Rudder, front part of engine cowling, including spinner are Satin White. First third of spinner are Satin Black.

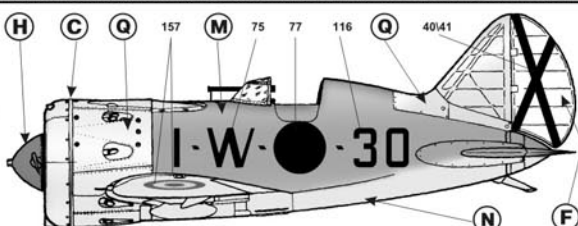

47 И-16 тип 10, из состава 26-й Авиационной Группы ВВС Испании, 1944 - 45 гг. Самолет оснащен нештатным для И-16 телескопическим прицелом. Верхние поверхности самолета окрашены в темно-зеленый (Satin Dark Green) цвет, нижние поверхности окрашены в светлый голубой (Satin Light Blue) цвет. По другим данным самолет целиком был окрашен в темно-зеленый (Satin Dark Green) цвет. Капот двигателя, обтекатели синхронных пулеметов, часть гаргрота и жила окрашены в светло-серый (Satin Light Grey) цвет. Кока винта окрашен в красный (Satin Red) цвет. Руль окрашен в Белый (Satin White) цвет. Стяжная лента капота - полированная сталь.

I-16 type 10, belonged to the 26-th Aviation Group of the Spanish Air Force, 1944 - 45. On aircraft was mounted off-nominal telescopic gun sight. Upper surfaces of the aircraft are Satin Dark Green, bottom surfaces are Satin Light Blue. From another sources the plane was overall Satin Dark Green. The propeller spinner is Satin Red. The engine cowling, synchronic machineguns' firing, fin cowl, and its fixed part are Satin Light Grey. Rudder are Satin White. Band over all engine cowling - Polished Steel.

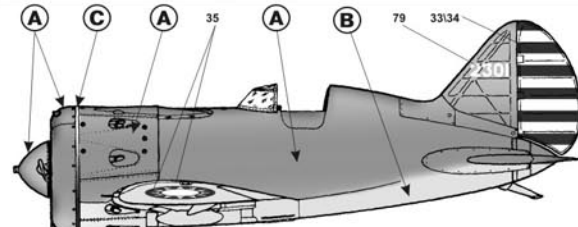

50 И-16 тип 10, командира 23-го чаньлая (эскадрильи) Гоминдановских ВВС, 1938 - 39 гг. Самолет окрашен по стандарту ВВС РККА 1937 года: верхние поверхности - защитно-зеленый лак Allz, нижние поверхности - серо-серебристый лак All. ОЗ Гоминдановских ВВС в 4-х позициях: на верхних и нижних поверхностях крыльев, кроме того на руль направления нанесены полосы в цветах национального флага. Стяжная лента капота - полированная сталь.

I-16 type 10, pilot - commander of 24-th Chantay (Squadron) of the Kuomintang Air Force, 1938-39. Aircraft is painted according to the USSR Air Force standard of 1937: upper surfaces are Satin Khaki-Green (lacquer Allz), bottom surfaces Satin Grey-Silver (lacquer All). Band over all engine cowling - Polished Steel. The insignia is according standard; cockades are in four positions: on upper and bottom surfaces of wings, also on rudder placed stripes of national flag colors.

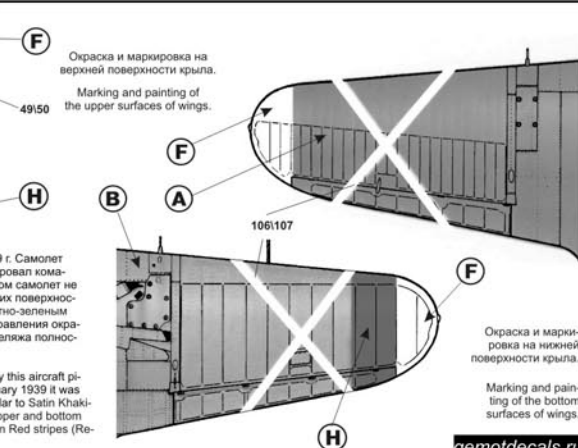

Окраска и маркировка на верхней поверхности крыла.
Marking and painting of the upper surfaces of wings.

Окраска и маркировка на нижней поверхности крыла.
Marking and painting of the bottom surfaces of wings.

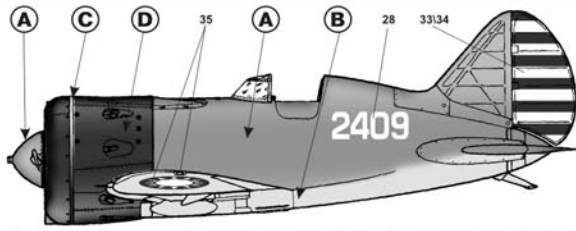

51 I-16 тип 10, из состава 24-го чантыя (Эскадрильи) IV татуя (Полка) Гоминдановских ВВС. 13-го сентября 1940 г. Данный самолет участвовал в первом за историю И-16 воздушном бою с новым японским истребителем А6М Zero. Самолет окрашен по стандарту ВВС РККА 1937 года: верхние поверхности - защитно-зеленый лак Аллз, нижние поверхности - серо-серебристый лак Алл. Капот двигателя - черный (Satin Black), стяжная лента - полированная сталь. ОЗ Гоминдановских ВВС в 4-х позициях: на верхних и нижних поверхностях крыльев, кроме того на руль направления нанесены полосы в цветах национального флага.

I-16 type 10, belonged to the 24-th Chantay (Squadron) of the IV Tatuя (Regiment) of the Kuomintang Air Force. 13 September 1940 this aircraft took a part in first aerial fight versus new Japanese A6M Zero fighter. Aircraft is painted according to the USSR Air Force standard of 1937: upper surfaces are Satin Khaki-Green (lacquer Allz), bottom surfaces Satin Grey-Silver (lacquer All). Engine cowling painted in Satin Black. Band over all engine cowling - Polished Steel. The insignia is according standard: cockades are in four positions: on upper and bottom surfaces of wings, also on rudder placed stripes of national flag colors.

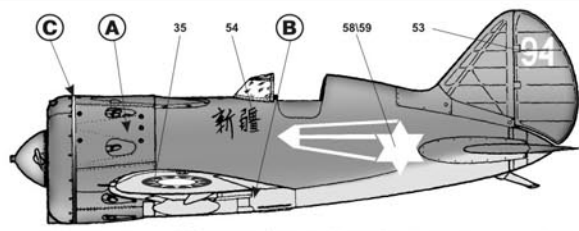

52 I-16 тип 10, из состава ВВС провинции Синьцзян. 1940-41гг. Самолет использовался армией правителя Шен Ши-тай против уйгурских мусульманских повстанцев-сепаратистов. Предположительно, самолет до передачи Синьцзян входил в состав подразделения советских летчиков-интерпреталистов в Китае. Самолет окрашен по стандарту 1937 года: верхние поверхности - защитно-зеленый лак Аллз, нижние поверхности - серо-серебристый лак Алл. Стяжная лента капота двигателя - полированная сталь. В дополнение к двум ОЗ гоминдановских ВВС на нижних поверхностях крыла, самолет на бортах фюзеляжа несет ОЗ провинции Синьцзян - белую комету с обих бортов фюзеляжа.

I-16 type 10, belonged to the of the Sindzian province Air Forces, 1940-41. The local ruler Shen Shi-tsay used Air Force against Uigur Muslim rebels-separatists. Presumably, before transferring to Sindzian the plane belonged to unit of soviet pilots-internationalists in China. Aircraft is painted according to USSR Air Force standard of 1937: upper surfaces are Satin Khaki-Green (lacquer All), bottom surfaces Satin Grey-Silver (lacquer All). Band over all engine cowling - Polished Steel. The plane has two Kuomintang Air Force insignia on bottom surfaces of wings and insignia of Sindzian province - white comet on the both boards of fuselage.

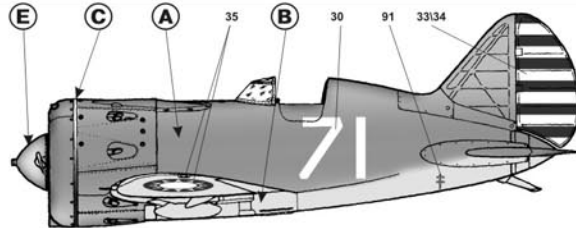

53 I-16 тип 10, из состава неустановленного подразделения Гоминдановских ВВС, предположительно конец 1939 год. Самолет окрашен по стандарту 1937 года: верхние поверхности - защитно-зеленый лак Аллз, нижние поверхности - серо-серебристый лак Алл. Стяжная лента капота двигателя - полированная сталь. ОЗ Гоминдановских ВВС в 4-х позициях: на верхних и нижних поверхностях крыльев, кроме того на руль направления нанесены полосы в цветах национального флага. Кок винта желтого (Satin Yellow) цвета.

I-16 type 10, belonged to unknown squadron of Kuomintang Air Force, presumably, the end of 1939. Aircraft is painted according to USSR Air Force standard of 1937: upper surfaces are Satin Khaki-Green (lacquer Allz), bottom surfaces Satin Grey-Silver (lacquer All). Band over all engine cowling - Polished Steel. The insignia is according standard: cockades are in four positions: on upper and bottom surfaces of wings, also on rudder placed stripes of national flag colors. Spinner is Satin Yellow.

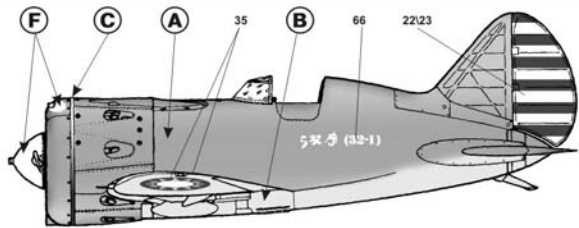

54 I-16 тип 10, пилот - Анг Чен из состава 26-го чантыя (Эскадрильи) Гоминдановских ВВС, район Ханькоу лето 1938 года. Самолет окрашен по стандарту 1937 года: верхние поверхности - защитно-зеленый лак Аллз, нижние поверхности - серо-серебристый лак Алл. Стяжная лента капота двигателя, кроме того на руль направления нанесены полосы в цветах национального флага. Кок винта и лопта на лобовой части капота вокруг ствольного гнезда белого (Satin White) цвета.

I-16 type 10, pilot - Ang Chen, belonged to the 26-th chantay (Squadron) of Kuomintang Air Force, Khankow region, summer 1938. Aircraft is painted according to USSR Air Force standard of 1937: upper surfaces are Satin Khaki-Green (lacquer Allz), bottom surfaces Satin Grey-Silver (lacquer All). Band over all engine cowling - Polished Steel. The insignia is according standard: cockades are in four positions: on upper and bottom surfaces of wings, also on rudder placed stripes of national flag colors. Spinner and circles around machineguns - Satin White.

Расположение серийных номеров на самолете И-16.
Place of serial numbers for I-16 aircraft.

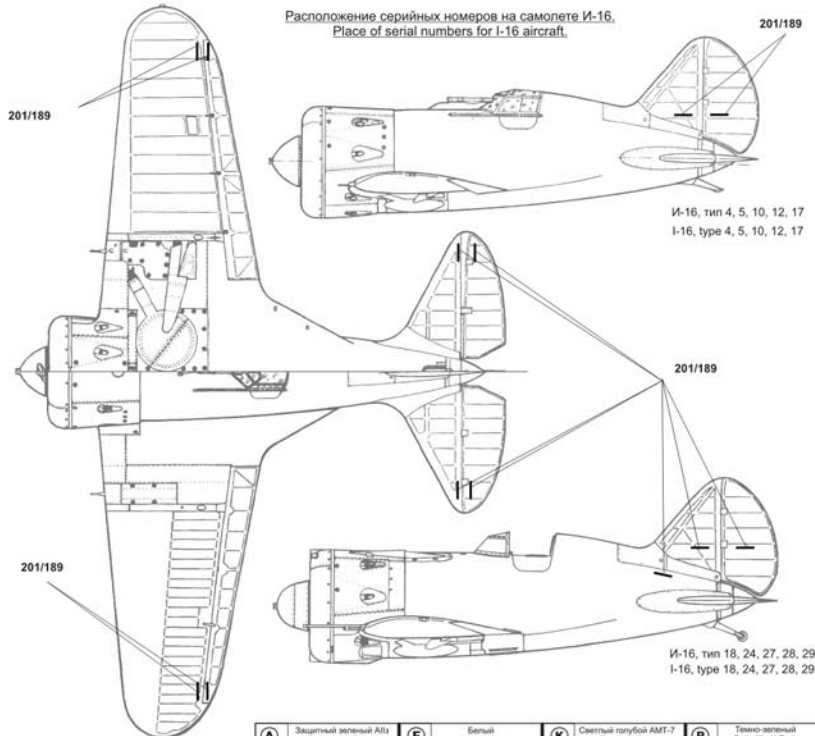

На заводе-изготовителе на каждый собранный И-16 наносились серийные номера на все подвижные и ответные рулевые поверхности (руль направления, элероны и стабилизаторы) с обеих сторон и на ответную часть крыла, стабилизатора и крыльев.

Кроме того начиная с типа 17 еще один серийный номер наносился на левой стороне фюзеляжа под килем. Правильно нанесения серийных номеров следующее - на темные (верхние) поверхности самолета наносился номер белого цвета, на светлые (нижние) поверхности наносился номер красного цвета. В ходе эксплуатации самолета при его подрывах и перекресе серийные номера, равно как и технические надписи (элементы деколы 91) зачастую закрашивались и не восстанавливались.

During production on all I-16s aircrafts were placed small serial numbers on all moved control surfaces (rudder, stabilizers and elerons) from both sides and on fin, stabilizer or wing surfaces, near place of serial number on moved control surfaces also form both sides.

Also starting type 17 were added another one serial number on port side of fuselage, under fin. There is next rule for colour of this serial numbers - on dark (upper) surfaces were placed white colour numbers, on light (bottom) surfaces were placed red colour numbers. During operation and refresh or repainting of aircrafts this serial numbers and technical stencil (elements 73 or 74 this decal sheets) usual painted over and after this not placed again.

A Защитно-зеленый Аллз Satin Khaki Green	F Белый Satin White	K Светлый голубой АМТ-7 Flat Light Blue	P Темно-зеленый Satin Khaki Dark
B Серо-серебристый Алл Satin Grey/Silver	G Серо-голубой Алл Satin Light Blue/Grey	L Серо-коричневый АМТ-1 Flat Grey/Brown	R Светлый серый Satin Light Grey
C Полированная сталь Polished steel	H Красный Satin Red	M Темно-зеленый Satin Dark Green	O Расписный Satin Band
D Черный Satin Black	I Зеленый АМТ-4 Flat Dark Green	N Светлый серо-голубой Satin Light Blue	
E Желтый Satin Yellow	J Черный АМТ-6 Flat Black AMT-6	O Коричневый Satin Light Earth	

Спасибо за помощь в разработке: С. Труфанов и А. Ковалеву.
Thanks for help in research to S. Trufanov and A. Kovalev.