

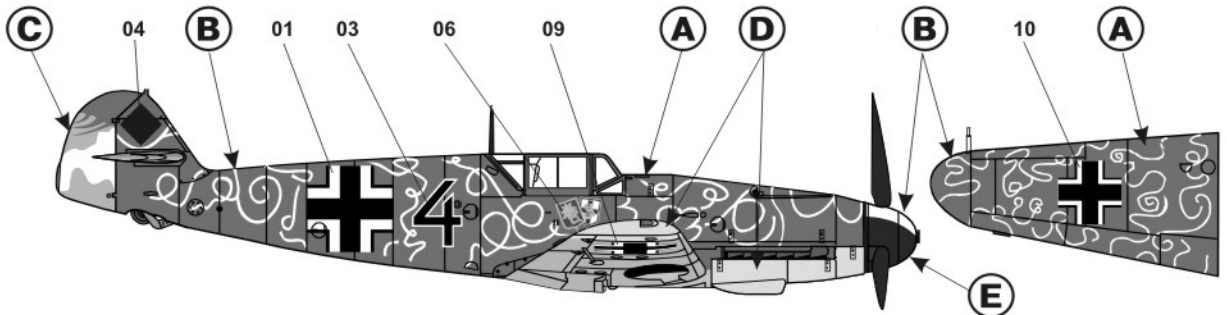

1 Bf-109F-4 из состава 8/JG5, Финляндия, март 1943 года, пилот - оберфельдфебель Карл Шульц, 73 победы. Верхние поверхности самолета окрашены в серо-фиолетовый цвет RLM 75 с пятнами в форме "змейки" белого RLM 21 цвета с размытыми краями. Нижние поверхности светло-серого RLM 76 цвета, законцовки крыльев и нижняя часть капота двигателя снизу окрашены в желтый RLM 04 цвет. Часть руля направления окрашена в темно-серый цвет RLM 74 с пятном белого цвета RLM 21. Кок винта на 2/3 окрашен в темно-зеленый RLM 70, на 1/3 - в белый RLM 21.

Bf-109F-4, belonged to the 8/JG5, territory of Finland, March 1943, pilot - oberfeldfebel Karl Shultz, 73s confirm victories. Upper surfaces of aircraft were painted in Grey with purple shade RLM 75 colour, serpent-types spots with blurred borders - White RLM 21. Bottom surfaces of aircraft were painted in Light Grey RLM 76 colour, bottom surfaces of end parts of wings and bottom part of engine cowl - Yellow RLM 04. Rudder painted in Dark Grey RLM 74 with one White RLM 21 big spot. Spinner of screw on 2/3 painted in Black Green RLM 70 colour, other 1/3 of spinner - White RLM 21 colour.



2 Bf-109F-2/U командира JG 26 "Schlageter" полковника Адольфа Галланда, аэродром Сент-Омер, Франция, весна 1941 года. Нижние поверхности и боковая часть фюзеляжа окрашены в светлый серо-голубой цвет RLM 76, на верхние поверхности нанесен "осколочный" камуфляж, состоящий из серо-фиолетового цвета RLM 75 и темно-серого цвета RLM 74. На боковых поверхностях фюзеляжа поверх светлого серо-голубого цвета RLM 76 нанесены небольшие пятна с размытыми краями серо-фиолетового (RLM 75) и темно-серого (RLM 74) цветов.

Bf-109F-2/U, pilot - commander of JG 26 "Schlageter" colonell Adolf Galland, St. Omer airfield, France, spring of 1941. Bottom surfaces and sides of fuselage painted in Light Blue-Grey RLM 76 colour, on upper surfaces of wings and fuselage were placed two-tone splinter-type camouflage - Grey with purple shade RLM 75 and Dark Grey RLM 74 colours. On lateral surfaces of fuselage atop Light Blue-Grey RLM 76 were placed small size spots with blurred borders of Grey with purple shade RLM 75 and Dark Grey RLM 74 colours.

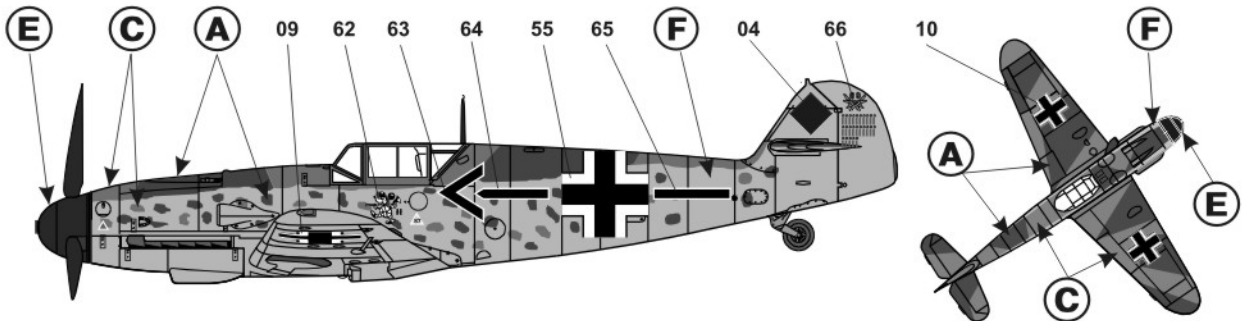

3 Bf-109G-2/R-6 из состава 6/JG 5, аэродром Алакурти, Финляндия, весна 1943 года. 19-го апреля 1943 года этот самолет был сбит в районе Мурманска, пилот оберфельдфебель Рудольф Мюллер, имевший к тому времени 94 победы, был захвачен в плен. Изначально самолет был окрашен аналогично (2), при перебазировании на Восточный фронт поверх старого камуфляжа был нанесен так называемый "русский" камуфляж - верхние и боковые поверхности окрашены в зеленый RLM 71 цвет с пятнами темно-зеленого RLM 72 цвета. Позже поверх этой окраски были нанесены пятна белого RLM 21 цвета. Законцовки крыльев и нижняя часть капота двигателя - желтый RLM 04, кок винта и внешняя часть створок шасси окрашены в белый цвет RLM 21.

Bf-109G-2/R-6 from 6/JG 5, Alakurti airfield, Finland, pilot - oberfeldfebel Rudolf Muller (confirmed 94 victories) spring 1943. April 19, 1943 this aircraft was shot down near Murmansk, pilot was captured. Initially aircraft was painted similar to (2), after deployed to East front aircraft was painting in nonstandard "russian-type" camouflage - all upper and lateral surfaces paint in Green RLM 71 colour with Dark Green RLM 72 spots. Later atop this camouflage were painted White RLM 21 spots. Bottoms ends parts of wings and bottom part of engine cowl - Yellow RLM 04 colour. Spinner of screw and main landing gear flap are White RLM 21.

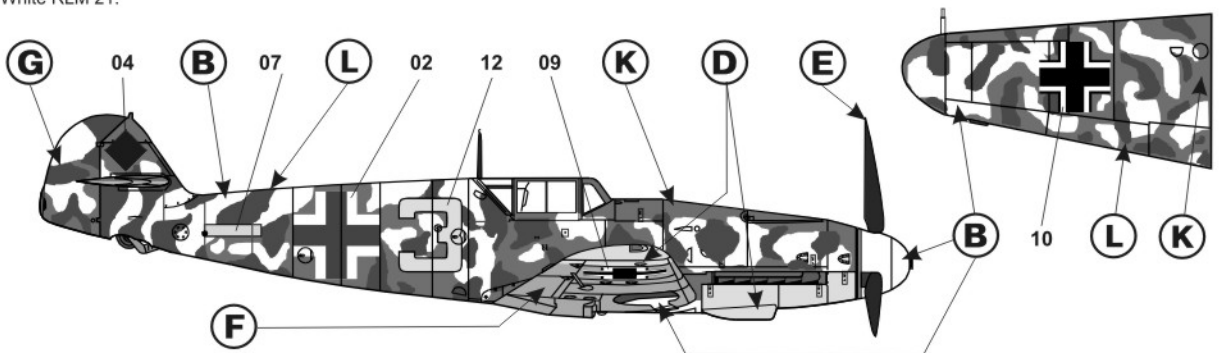

4 Bf-109G-6 из состава 9/JG 52, аэродром Ново-Запорожье, Украина, осень 1943 года. На данном самолете летал лейтенант Эрих Хартман, одержавший 352 победы. Самолет окрашен аналогично (2), нижние поверхности и боковая часть фюзеляжа окрашены в светлый серо-голубой цвет RLM 76, на верхние поверхности нанесен "осколочный" камуфляж, состоящий из серо-фиолетового цвета RLM 75 и темно-серого цвета RLM 74. На боковых поверхностях фюзеляжа поверх светлого серо-голубого цвета RLM 76 нанесены небольшие пятна с размытыми краями серо-фиолетового (RLM 75) и темно-серого (RLM 74) цветов. Законцовки крыльев снизу, часть капота двигателя снизу и полоса на боковых и нижней поверхностях хвостовой части фюзеляжа - желтый цвет RLM 04.

Bf-109G-6 from 9/JG 52, pilot - lieutenant Erich Hartman, 352 confirmed victories, Novo-Zaporozhie airfield, Ukraine, autumn 1943. Aircraft painted similar to (2) - bottom surfaces and sides of fuselage were painted in Light Blue-Grey RLM 76 colour, on upper surfaces of wings and fuselage were placed two-tone splinter-type camouflage - Grey with purple shade RLM 75 and Dark Grey RLM 74 colours. On lateral surfaces of fuselage atop Light Blue-Grey RLM 76 were placed small size spots with blurred borders of Grey with purple shade RLM 75 and Dark Grey RLM 74 colours. Bottoms ends parts of wings, part of bottom surfaces of engine cowl and stripe on lateral and bottom surfaces of fuselage tail section - Yellow RLM 04 colour. Spinner of screw is Black Green RLM 70.

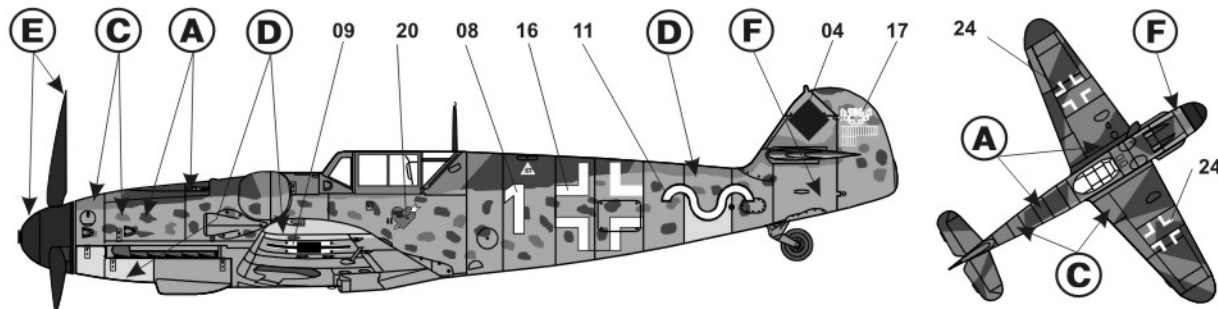

5 Bf-109G-5/R-6 командира JG 50 майора Германа Графа (212 побед), аэродром Висбаден-Эрбенхайм, Германия, лето 1943 года. Самолет окрашен аналогично (2), нижние поверхности и боковая часть фюзеляжа окрашены в светлый серо-голубой цвет RLM 76, на верхние поверхности нанесен "ломанный" камуфляж, состоящий из серо-фиолетового цвета RLM 75 и темно-серого цвета RLM 74. На боковых поверхностях фюзеляжа поверх светлого серо-голубого цвета RLM 76 нанесены небольшие пятна с размытыми краями серо-фиолетового RLM 75 и темно-серого RLM 74 цветов. Нижняя часть капота двигателя окрашена в желтый цвет RLM 04, киль самолета белого RLM 21 цвета. Кок винта красный, аналогично красному цвету элемента деколи 29.

Bf-109G-5/R-6, pilot - commander of JG 50 major Hermann Graf, 212 confirmed victories, Wiesbaden - Erbenheim airfield, Germany, summer of 1943. Aircraft painted similar to (2) - bottom surfaces and sides of fuselage were painted in Light Blue-Grey RLM 76 colour, on upper surfaces of wings and fuselage placed two-tone splinter-type camouflage - Grey with shade nuance RLM 75 and Dark Grey RLM 74 colours. On lateral surfaces of fuselage atop Light Blue-Grey RLM 76 were placed small size spots with blurred borders of Grey with purple shade RLM 75 and Dark Grey RLM 74 colours. Bottom part of engine cowl - Yellow RLM 04 colour. Spinner of screw is Red, same colour as element 29 this decal sheet. Rudder painted in White RLM 21.

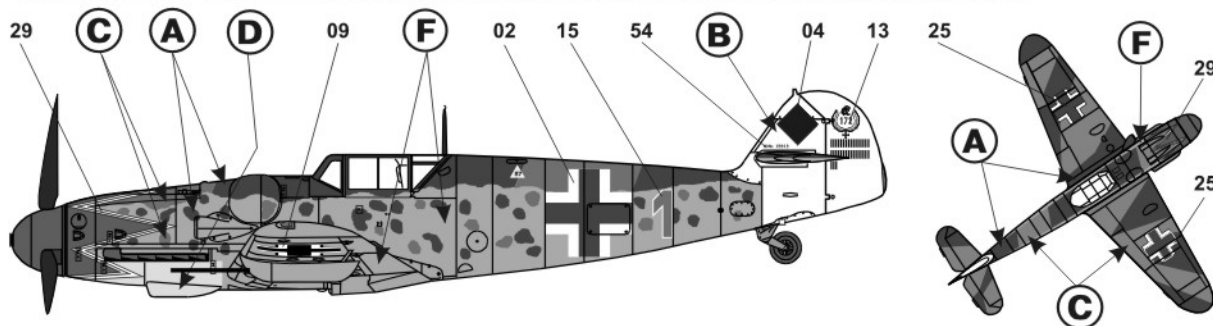

6 Bf-109G-6, серийный номер 163269, из состава 4/JG 5, пилот оберфельдфебель Элиас Кюлейн, 36 побед, аэродром Радомир, Болгария, июнь 1944 года. Самолет окрашен по схеме несколько отличающейся от (2), нижние поверхности и боковая часть фюзеляжа окрашены в светлый серо-голубой цвет RLM 76, на верхние поверхности нанесен "ломанный" камуфляж, состоящий из серо-фиолетового цвета RLM 75 и темно-серого цвета RLM 74. На боковых поверхностях фюзеляжа поверх светлого серо-голубого цвета RLM 76 нанесены небольшие пятна с размытыми краями темно-серого RLM 74 и одно пятно большей площади серо-фиолетового RLM 75 цвета, вероятно закраснен старый бортовой номер. Нижняя часть капота двигателя, законцовки крыльев снизу, полоса вокруг хвостовой части фюзеляжа и киль окрашены в желтый цвет RLM 04. Кок винта на 1/2 и лопасти темно-зеленые RLM 70, вторая половина кока винта белая RLM 21.

Bf-109G-6, serial number 163269, from 4/JG 51, pilot - oberfeldfebel Elias Kuehleln, 36 confirmed victories, Radomir airfield, Bulgaria, June 1944. Aircraft painted similar to (2) - bottom surfaces and sides of fuselage painted in Light Blue-Grey RLM 76 colour, on upper surfaces of wings and fuselage placed two-tone splinter-type camouflage - Grey with purple shade RLM 75 and Dark Grey RLM 74 colours. On lateral surfaces of fuselage atop Light Blue-Grey RLM 76 were placed small size spots with blurred borders of Dark Grey RLM 74 and one Grey with purple shade RLM 75 spot atop old board number. Bottoms ends parts of wings, bottom part of engine cow, rudder and stripe on fuselage tail section - Yellow RLM 04 colour. Spinner of screw on 1/2 is Black Green RLM 70, other 1/2 of spinner is White RLM 21.

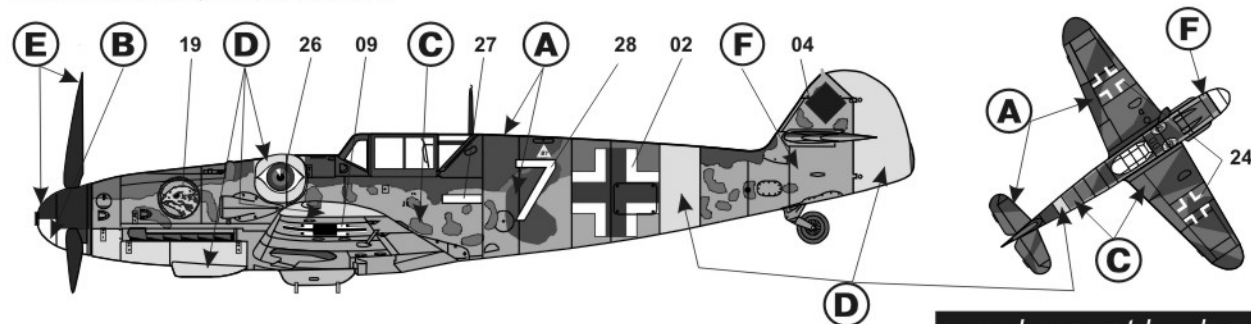

7 Bf-109G-5 из состава 7/JG 27, территория Австрии, лето 1943 года. Самолет окрашен аналогично (2), нижние поверхности и боковая часть фюзеляжа окрашены в светлый серо-голубой цвет RLM 76, на верхние поверхности нанесен "ломанный" камуфляж, состоящий из серо-фиолетового цвета RLM 75 и темно-серого цвета RLM 74. На боковых поверхностях фюзеляжа поверх светлого серо-голубого цвета RLM 76 нанесены небольшие пятна с размытыми краями серо-фиолетового (RLM 75) и темно-серого (RLM 74) цветов. Полоса вокруг хвостовой части фюзеляжа и киль окрашены в белый цвет RLM 21. Под бортовым номером и знаком принадлежности к 7-ой эскадрилье пятна серо-зеленого цвета RLM 02, по-видимому закрасены предыдущие номер и знак принадлежности этого самолета. Кок винта на 1/2 и лопасти винта темно-зеленые RLM 70, остальная часть кока винта окрашена в белый цвет RLM 21.

Bf-109G-5 belonged to the 7/JG 27, territory of Austria, summer 1943. Aircraft painted similar to (2) - bottom surfaces and sides of fuselage were painted in Light Blue-Grey RLM 76 colour, on upper surfaces of wings and fuselage were placed two-tone splinter-type camouflage - Grey with purple shade RLM 75 and Dark Grey RLM 74 colours. On lateral surfaces of fuselage atop Light Blue-Grey RLM 76 were placed small size spots with blurred borders of Grey with purple shade RLM 75 and Dark Grey RLM 74 colours. Stripe on fuselage tail section and rudder - White RLM 21 colour. Spinner of screw on 1/2 painted in Black Green RLM 70, other 1/2 pained in White RLM 21. Under board numbers (elements 30) and mark of 7-th squadron (elements 44) - Grey/Green RLM 02 spots, probably it is painted over atop old board numbers and another one mark of belonging to other squadron.

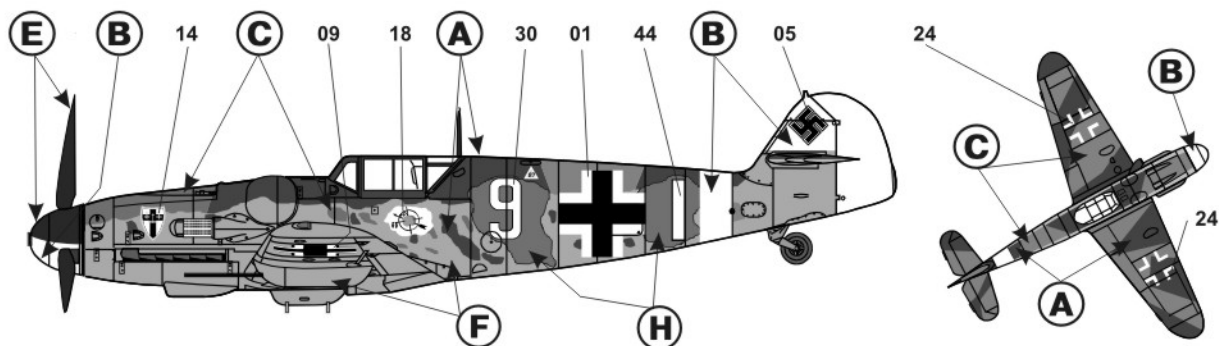

8 Bf-109F-4/Trop командира II/JG27 капитана Густава Рёделя, территория Ливии, 1942 год. Самолет окрашен по стандартной "тропической" схеме - нижние и боковые поверхности фюзеляжа окрашены в лазурно-голубой цвет RLM 78, верхние поверхности окрашены с песочно-коричневый цвет RLM 79. Граница песочно-коричневого цвета имеет размытые границы. Кок винта, полосы вокруг носовой и хвостовой части фюзеляжа и законцовки крыльев сверху и снизу окрашены в белый цвет RLM 21, нижняя часть капота двигателя желтая RLM 04.

Bf-109F-4/Trop, pilot - captain Gustaw Rodel, commander of II/JG27, territory of Lybia, 1942. Aircraft painted by standard "tropical" scheme - bottom and lateral surfaces of fuselage painted in Bright Blue RLM 78 colour, upper surfaces of wings and fuselage - in Sandy Brown RLM 79. Border between Bright Blue and Sandy Brown is blurred. Spinner of screw, bottoms ends parts of wings, stripes on nose and tail fuselage section - White RLM 21, bottom part of engine cowl is Yellow RLM 04.

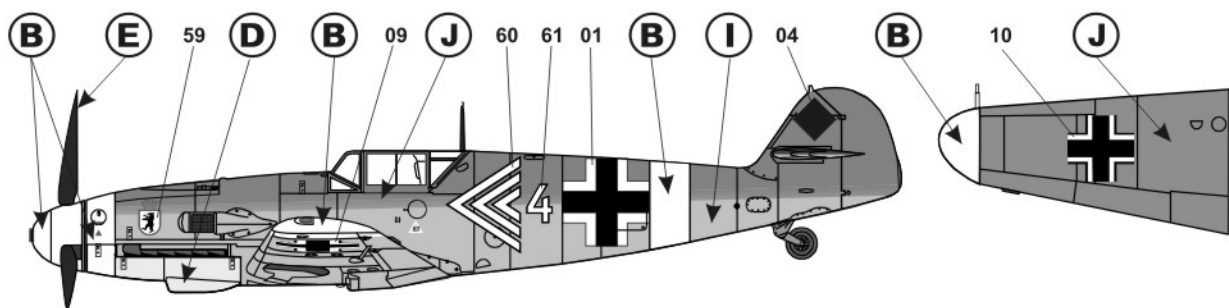

9 Bf-109F-4/Trop командира 3/JG27 лейтенанта Ганса-Иоахима Марселя, аэродром Матруба, Северная Африка, 1942 год. Самолет окрашен по стандартной "тропической" схеме - нижние и боковые поверхности фюзеляжа окрашены в лазурно-голубой цвет RLM 78, верхние поверхности окрашены с песочно-коричневый цвет RLM 79. Граница песочно-коричневого цвета имеет размытые границы. Кок винта, полосы вокруг носовой и хвостовой части фюзеляжа и законцовки крыльев сверху и снизу окрашены в белый цвет RLM 21, нижняя часть капота двигателя желтая RLM 04. Элемент декали 67 - эмблема 3/JG27 для создания других вариантов.

Bf-109F-4/Trop, pilot - lieutenant Hans-Joachim Marseile, commander of 3/JG27, Matruba airfield, North Africa, 1942. Aircraft painted by standard "tropical" scheme - bottom and lateral surfaces fuselage painted in Bright Blue RLM 78 colour, upper surfaces of wings and fuselage- Sandy Brown RLM 79. Border between Bright Blue and Sandy Brown is blurred. Spinner of screw, bottoms ends parts of wings, stripes on nose and tail fuselage section - White RLM 21, bottom part of engine cowl is Yellow RLM 04. You can use elements of this decal 67 (3/JG27 badge) for made another markings scheme of Bf-109, belonged to 3/JG27.

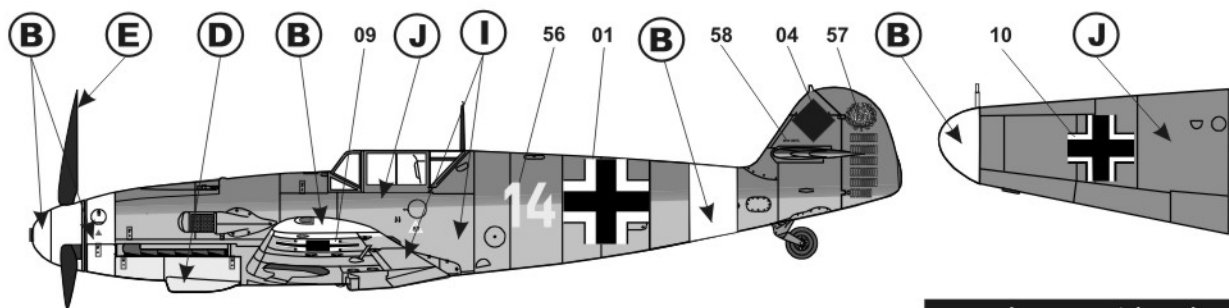

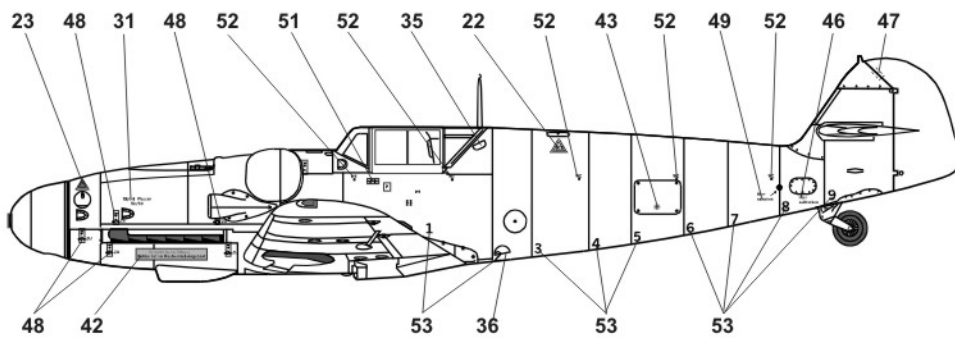

Модификация Bf-109F-4
Bf-109F-4 version

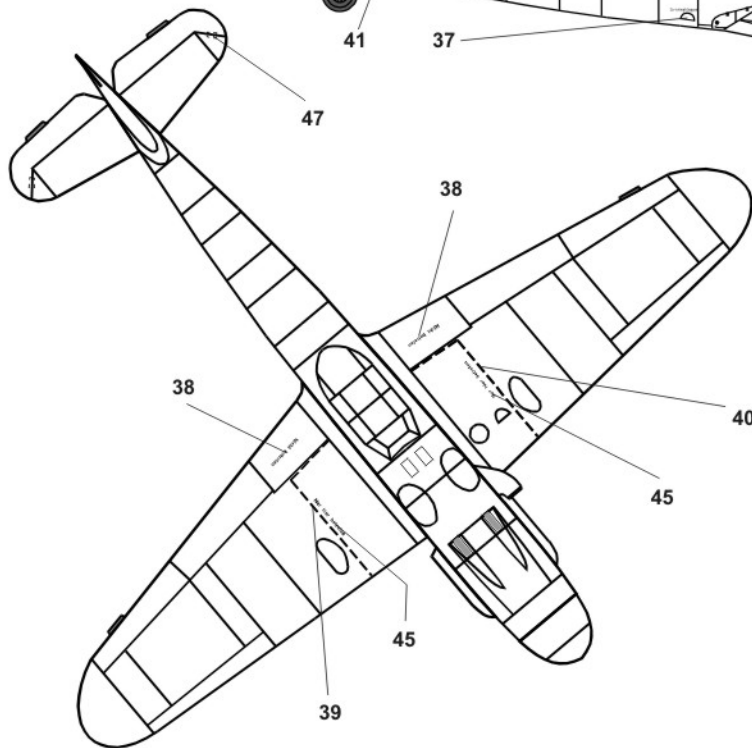
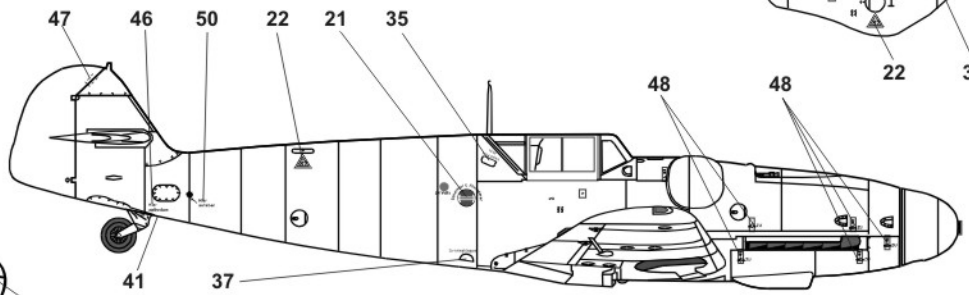
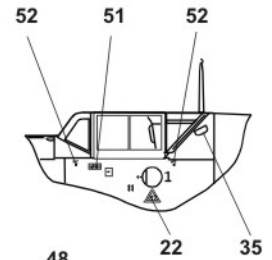

Особенности окраски Bf-109: большинство внутренних поверхностей, включая внутренние стороны капотов двигателей и съемных лючков, ниши шасси и вооружения, противопожарная перегородка между двигателем и кабиной со стороны кабины - серо-зеленый цвет RLM 02; внутренние поверхности кабины - черно-серая RLM 66 окраска; приборная доска - светло-серая RLM 41. Заводская окраска кока и лопастей винта - темно-зеленый RLM 70.

Some typical rules for painting Bf-109: most inner surfaces, including inner surface engine cowls and technical doors flaps, landing gear and armament compartment and fire-break bulkhead from cockpit side - Grey/Green RLM 02, cockpit - Greyish Black RLM 66, instrume - Light Grey RLM 41. Standard serial painting of spinner and blades of screw - Dark Green RLM 70.

A	Серо-фиолетовый Flat Grey-Violet	RLM 75 Mittelgrau	E	Темно-зеленый Flat Black Green	RLM 70 Schwarzgrun	I	Лазурный голубой Flat Light Blue	RLM 78 Himmelblau
B	Белый Flat White	RLM 21 Weiss	F	Светлый серо-голубой Flat Light Blue/Grey	RLM 76 Hellblau	J	Песочно-коричневый Flat Sandy Brown	RLM 79 Sandbraun
C	Темно-серый Flat Dark Grey	RLM 74 Dunkelgrau	G	Черный Flat Black	RLM 22 Schwarz	K	Зеленый Flat Green	RLM 71 Dunkelgrun
D	Желтый Flat Yellow	RLM 04 Gelb	H	Серо-зеленый Flat Grey	RLM 02 Gru	L	Темно-зеленый Flat Dark Green	RLM 72 Grun

Если вы располагаете информацией, могущей помочь в разработке деколей (интересные варианты, особенности окраски, расположение технических надписей) на самолеты, вертолеты и боевую технику, пожалуйста свяжитесь с нами.

If you have any information, which can help us in our next decal developing (some interesting painting, marking, scheme of stencil and etc from planes, helicopters, tanks or military vehicles) please contact with us.

Отдельное спасибо за помощь в работе: С. Наумову, Н. Шейдакову.