

**1** Ju-88A-4, заводской номер 144010, командира 7/KG 76 обер-лейтенанта Г. Маака. В ночь на 25-е сентября 1942 года, во время налета на Саратов, этот самолет был сбит истребителем летчицы 586 ИАП лейтенанта Валерии Хомяковой. Самолет окрашен стандартно - верхние поверхности тускло-зеленые RLM 71 с камуфляжными пятнами темно-зеленого RLM 71 цвета, нижние поверхности серо-голубые RLM 65. Законцовки крыльев снизу и полоса вокруг хвостовой части фюзеляжа - желтая RLM 04, коки винтов белые RLM 21. Наличие эмблемы 7/KG 76 (элемент деколи 49) на самолете предположительно.

Ju-88A-4, serial number is 144010, pilot - commander 7/KG 76, ober-leutenant G. Maak. September 25, 1942, this aircraft was brought down during night raid over Saratov town after an air fight with Russian women, pilot from the 586-th Fighter Regiment, lieutenant Valeria Khomyakova. Upper surfaces painted in standard Pale Green RLM 71 with Dark Green RLM 70 spots, bottom surfaces are Blue Grey RLM 65, fuselage band and wingtips on bottom surface are Yellow RLM 04, spinners - White RLM 21. The position of 7/KG 76 badges (element 49 this decal sheet) - if any applied - is our guess.

bottom surface of wing  
низ крыла

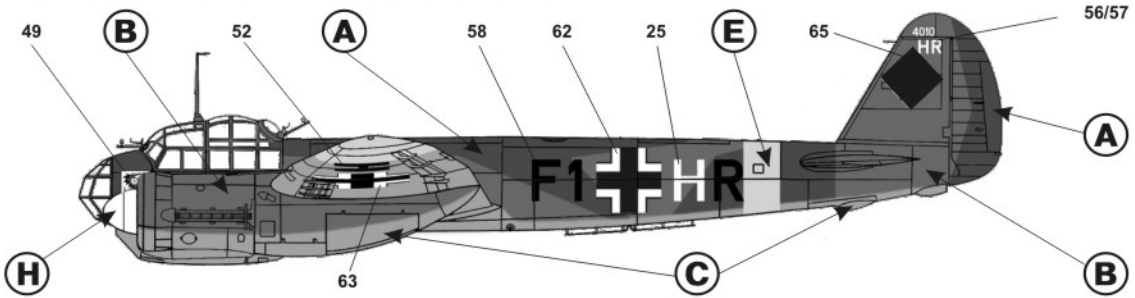
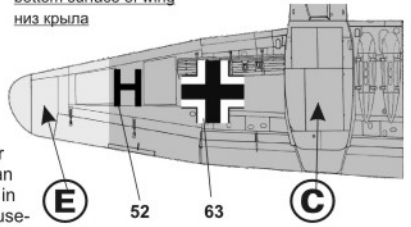

**2** Ju-88A-4, заводской номер 1016, из состава 1/KG 77, Средиземное море, октябрь 1942 года. Командир экипажа - лейтенант Йоханнес Гайсман. Самолет окрашен стандартно - верхние поверхности тускло-зеленые RLM 71 с камуфляжными пятнами темно-зеленого RLM 71 цвета, нижние поверхности серо-голубые RLM 65. Полоса вокруг хвостовой части фюзеляжа - белая RLM 21, коки винтов темно-зеленые RLM 70.

Ju-88A-4, serial number is 1016, belonged to the 1/KG 77, pilot - lieutenant Johannes Geismann, Mediterranean, October 1942. Upper surfaces painted in standard Pale Green RLM 71 with Dark Green RLM 70 spots, bottom surfaces are Blue Grey RLM 65, fuselage band - White RLM 21, spinners - Dark Green RLM 70.

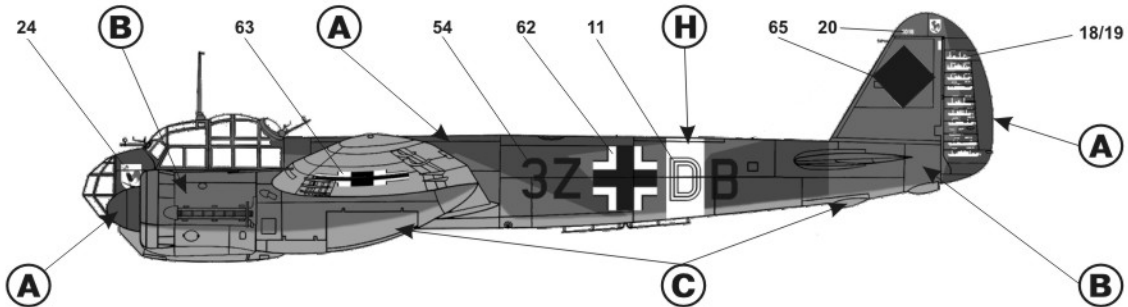

**3** Ju-88A-4, из состава 5/LG 1, Средиземное море, бои за остров Крит, 1941 год. Самолет окрашен стандартно - верхние поверхности тускло-зеленые RLM 71 с камуфляжными пятнами темно-зеленого RLM 71 цвета, нижние поверхности серо-голубые RLM 65. Законцовки крыльев снизу и полоса вокруг хвостовой части фюзеляжа - белый RLM 21, коки винтов красные RLM 23. Желтые капоты двигателей и руль направления свидетельствуют о участии этого самолета ранее в операции "Марита" - вторжении в Югославию и Грецию.

Ju-88A4, belonged to the 5/LG 1, Mediterranean, fights for Crete island, 1941. Upper surfaces painted in standard Pale Green RLM 71 with Dark Green RLM 70 spots, bottom surfaces are Blue Grey RLM 65, fuselage band and wingtips on bottom surface are White RLM 21, spinners - Red RLM 23. Yellow RLM 04 rudder and engines cowlings were retained from operation "Marita" times - German invasion to Yugoslavia and Greece.

bottom surface of wing  
низ крыла

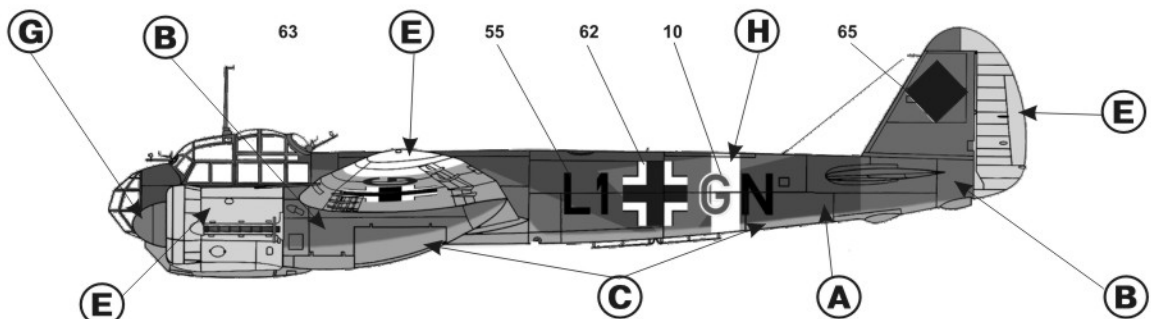
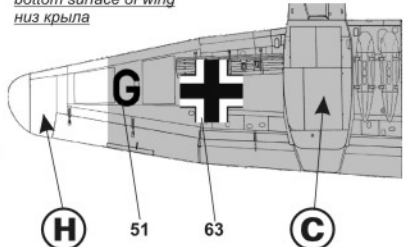

**4** Ju-88A-4, из состава 1/PLeLv ВВС Финляндии, аэродром Онттола, 1943 год. Самолет окрашен стандартно - верхние поверхности тускло-зеленые RLM 71 с камуфляжными пятнами темно-зеленого RLM 71 цвета, нижние поверхности серо-голубые RLM 65. Законцовки крыльев снизу и полоса вокруг хвостовой части фюзеляжа - желтая, коки винтов на одну треть голубые с тонкой белой окантовкой, на две трети темно-зеленые RLM 70. Германские ОЗ на верхних и боковых поверхностях смыты, на нижних закрасены свежей голубой краской.

Ju-88A-4, belonged to the 1/PLeLv of the Finnish Air Force, Onttola airfield, 1943. Upper surfaces painted in standard Pale Green RLM 71 with Dark Green RLM 70 spots, bottom surfaces are Blue Grey RLM 65, fuselage band and wingtips on bottom surface are Yellow, spinners two of third parts - Dark Green RLM 70, one third of its is Light Blue with white outline (use element 69 this decal). German insignia on upper and lateral surfaces of aircraft were washed off, on bottom surfaces of wings painted over by fresh Light Blue colour.

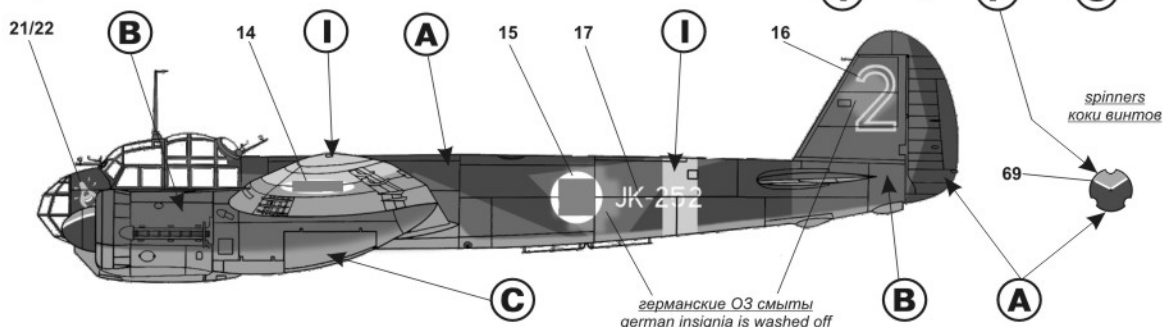
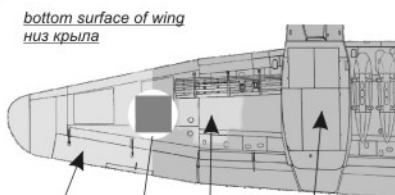

**5** Ju-88A-4, из состава штабного звена KG 30, аэродром Утти, Финляндия, 1941-1942 годы. Самолет окрашен стандартно - верхние поверхности тускло-зеленые RLM 71 с камуфляжными пятнами темно-зеленого RLM 71 цвета, нижние поверхности серо-голубые RLM 65. Законцовки крыльев снизу и полоса вокруг хвостовой части фюзеляжа - желтая RLM 04, коки винтов - двухцветные, передняя часть ярко-зеленая RLM 25, задняя часть темно-зеленая RLM 70.

Ju-88A-4, belonged to the Stab/KG 30, Utti airfield, territory of Finland, 1941-1942. Upper surfaces painted in standard Pale Green RLM 71 with Dark Green RLM 70 spots, bottom surfaces are Blue Grey RLM 65, fuselage band and wingtips on bottom surface are Yellow RLM 04, spinners were two-colours - front part - Bright Green RLM 25, rear part painted in Dark Green RLM 70.

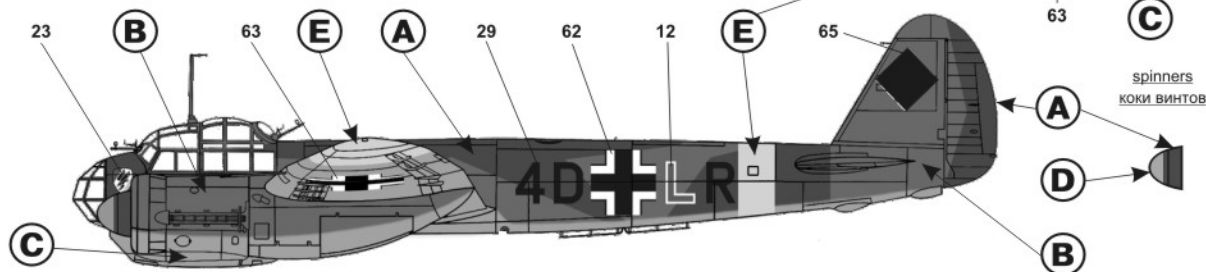
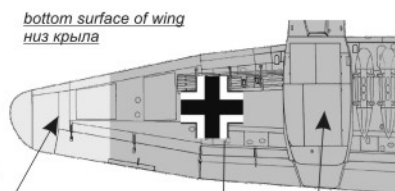

**6** Ju-88A-4, из состава 102/1 бомбардировочной эскадрильи королевских ВВС Венгрии, пилот лейтенант Михаль Оноди, оккупированная территория СССР, 1944 год. Самолет окрашен стандартно - верхние поверхности тускло-зеленые RLM 71 с камуфляжными пятнами темно-зеленого RLM 71 цвета, нижние поверхности серо-голубые RLM 65. Законцовки крыльев снизу и полоса вокруг хвостовой части фюзеляжа - желтая RLM 04, коки винтов и полосы национального опознавания на киле и верхних и нижних поверхностях стабилизаторов трехцветные: красные RLM 23, белые RLM 21 и ярко-зеленые RLM 25.

Ju-88A-4, belonged to the 102/1 Bomber Squadron of the Royal Hungarian Air Force, Russia, 1944. Upper surfaces painted in standard Pale Green RLM 71 with Dark Green RLM 70 spots, bottom surface was Blue Grey RLM 65, fuselage band and wingtips on bottom surface are Yellow RLM 04, spinners and quick recognize national colour insignia bands tricolours - Red RLM 23, White RLM 21 and Bright Green RLM 25.

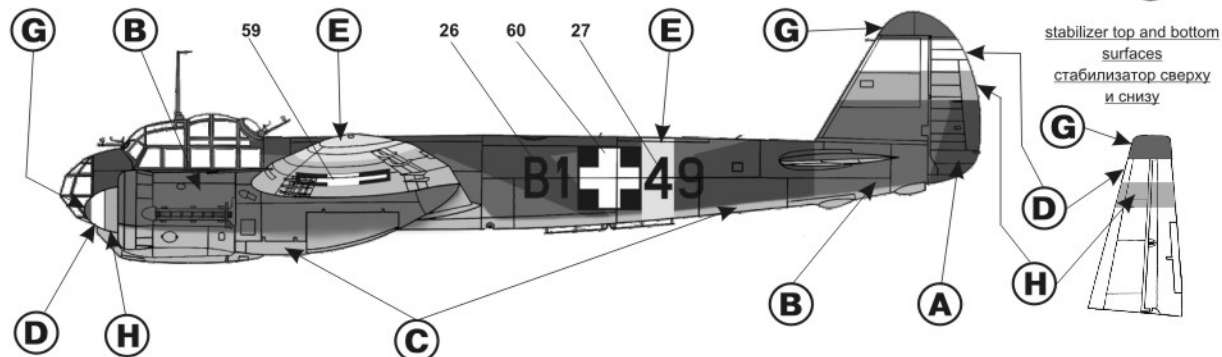
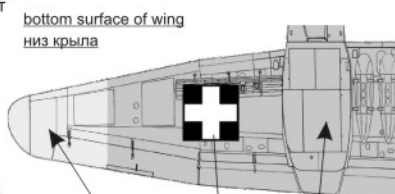

**7** Ju-88A-4, из состава 4/1 бомбардировочной эскадрильи королевских ВВС Венгрии, оккупированная территория СССР, зима 1943-44 года. Под изношенным зимним камуфляжем просматривается стандартная окраска - верхние поверхности тускло-зеленые RLM 71 с камуфляжными пятнами темно-зеленого RLM 71 цвета, нижние поверхности самолета серо-голубые RLM 65. Законцовки крыльев снизу и полоса вокруг хвостовой части фюзеляжа - желтая RLM 04, коки винтов и полосы национального опознавания на киле и верхних и нижних поверхностях стабилизаторов трехцветные: красные RLM 23, белые RLM 21 и ярко-зеленые RLM 25.

Ju-88A-4, belonged to the 4/1 Bomber Squadron of the Royal Hungarian Air Force, Russia, winter 1943-44. Temporary white "winter" camouflage was painted over standard for Ju-88 camouflage - upper surfaces painted in Pale Green RLM 71 with Dark Green RLM 70 spots, bottom surfaces are Blue Grey RLM 65, fuselage band and wingtips on bottom surface are Yellow RLM 04, spinners and quick recognize national colour insignia bands tricolours - Red RLM 23, White RLM 21 and Bright Green RLM 25.

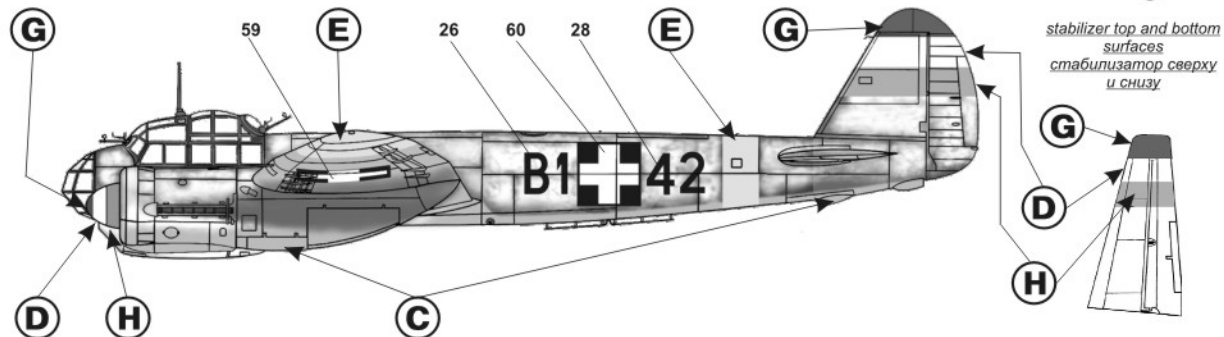

**8** Ju-88B-0, из состава 1/Aufklarungsgruppe Ob.d.L. (разведывательная группа верховного командования Люфтваффе). Самолет использовался для стратегических разведывательных полетов над территорией СССР в 1941-42 годах. Окраска стандартная - верхние поверхности тускло-зеленые RLM 71 с камуфляжными пятнами темно-зеленого RLM 71 цвета, нижние поверхности самолета серо-голубые RLM 65. Законцовки крыльев снизу и полоса вокруг хвостовой части фюзеляжа - желтая RLM 04, коки винтов темно-зеленые RLM 70.

Ju-88B-0, belonged to the 1/Aufklarungsgruppe Ob.d.L. (Reconnaissance Group of Luftwaffe Commander-in-Chief). This aircraft used for strategic long-range reconnaissance flights over USSR territory during 1941-42. Aircraft painted in standard for Ju-88 camouflage - upper surfaces - Pale Green RLM 71 with Dark Green RLM 70 spots, bottom surfaces are Blue Grey RLM 65, fuselage band and wingtips on bottom surface are Yellow RLM 04, spinners - Dark Green RLM 70.

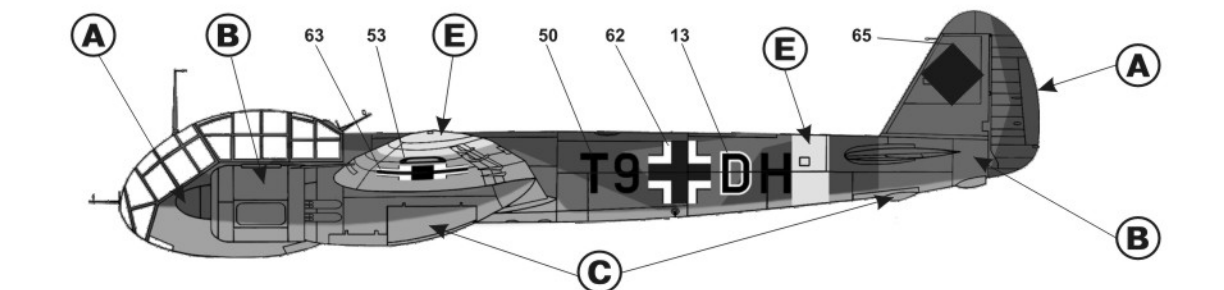

Стандартный камуфляж RLM 70/RLM 71/RLM 65 и нанесение технических надписей

Standard splinter scheme RLM 70/RLM 71/RLM 65 and stencil position

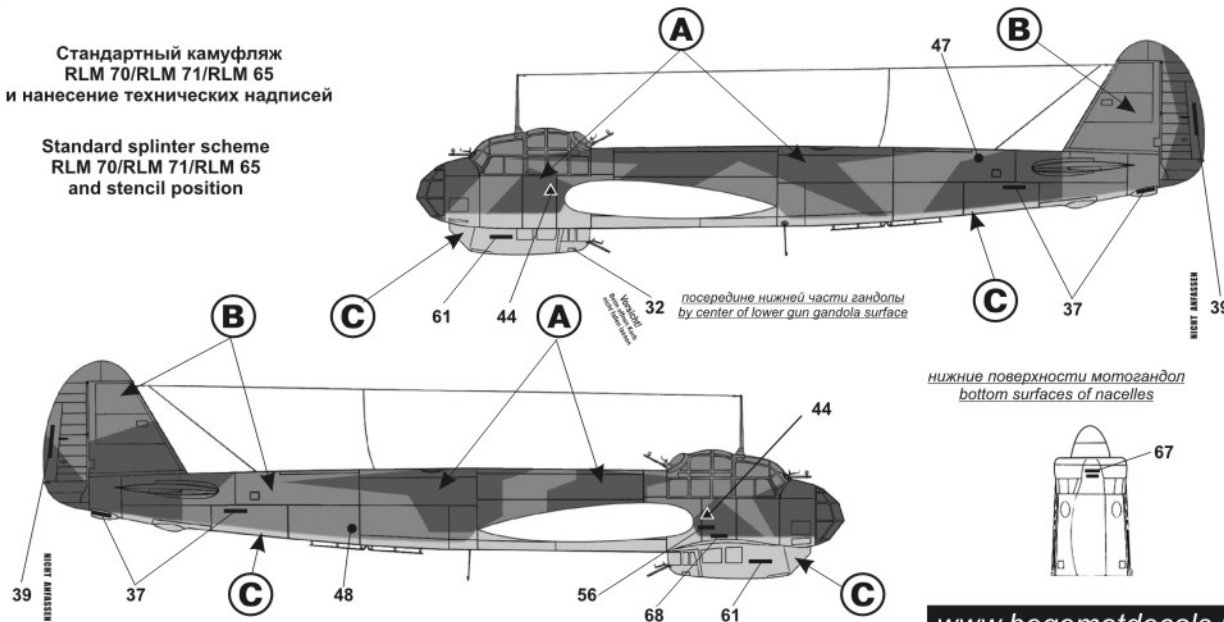

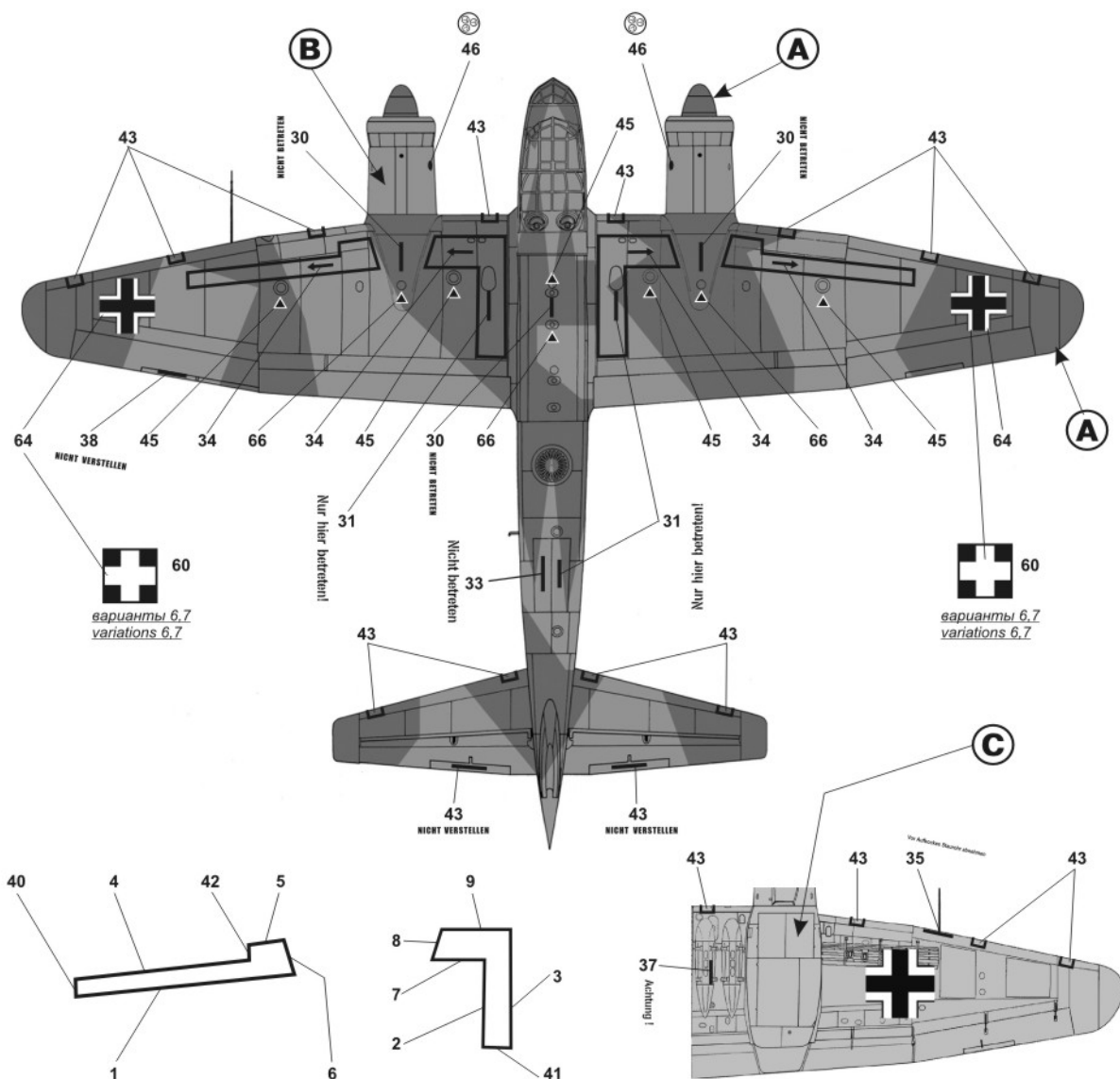

**Использованная литература:**

1. "Hungarian Eagles. The Hungarian Air Forces 1925-1945. Hikoki Publications, 1996.
2. "Junkers Ju88 In Action", Part 1. Squadron/Signal Publications, Inc., 1998.
3. "Junkers Ju88" Warpaint Series No.7. Hall Park Books Ltd.

<b>(A)</b>	Темно-зеленый Dark Green	RLM 70	<b>(D)</b>	Ярко-зеленый Bright Green	RLM 25	<b>(G)</b>	Красный Flat Red	RLM 23
<b>(B)</b>	Тусклый зеленый Pale Green	RLM 71	<b>(E)</b>	Желтый Signal Yellow	RLM 04	<b>(H)</b>	Белый Flat White	RLM 21
<b>(C)</b>	Серо-голубой Blue Grey	RLM 65	<b>(F)</b>	Светло-голубой Light Blue	Vaaleansininen	<b>(I)</b>	Желтый Yellow	Keltainen

Если вы располагаете информацией, могущей помочь в разработке деколей (интересные варианты, особенности окраски, расположение технических надписей) на самолеты, вертолеты и боевую технику, пожалуйста свяжитесь с нами.

If you have any information, which can help us in our next decal developing (some interesting painting, marking, scheme of stencil and etc from planes, helicopters, tanks or military vehicles) please contact with us.

Другие деколи БЕГЕМОТ семейства Ju-88: 72-010 "Junkers Ju-88" (1).  
Another Ju-88 family BEGEMOT decals: 72-010 "Junkers Ju-88" (1).

Разработка деколи - А. Немкин, e-mail: alexeynewmail@mail.ru;  
Decal designed by Alexey Nemkin, e-mail: alexeynewmail@mail.ru.

Отдельное спасибо за помощь в работе А. Андрееву.